

ДИЗАЙН-КОД: ПРАВИЛА РАЗМЕЩЕНИЯ ВЫВЕСОК В ГОРОДЕ САРАТОВЕ



По заказу:

Фонда Единого института
развития в жилищной сфере
(Этап 17 Договора № Ф-02/3-16
от 26 сентября 2016 г.)

Выполнено:

ООО «КБ Стрелка»

Генеральный директор:

Денис Леонтьев

Партнеры:

Варвара Мельникова
Алексей Муратов
Григорий Ревзин
Даля Сафиуллина

Директор проекта:

Дарья Буркова

Руководитель проекта:

Алена Жмурова

Команда проекта:

Асен Чумов
Карина Надеева
Алена Беребердина

Дизайн-верстка:

Карина Надеева

СОДЕРЖАНИЕ

ВВЕДЕНИЕ	4
Описание	6
5 шагов к выбору вывески	8
ТРЕБОВАНИЯ И МЕТОДИЧЕСКИЕ РЕКОМЕНДАЦИИ	10
Размещение вывесок	12
Категории улиц	14
Правила определения категории улицы	15
Типы разрешенных и запрещенных вывесок	16
Историческая улица	18
Типовая улица	20
Правила определения зеленых зон первых этажей	22
Правила определения зеленых зон вторых этажей	24
Правила определения зеленых зон арочных проемов	25
Правила определения зеленых зон цокольных этажей	26
Правила определения зеленых зон подвальных этажей	27
Правила определения зеленых зон торговых центров	28
Рекомендации к размещению информации	30
Виды размещаемой информации	32
Рекомендации к размещению информации на плоских вывесках и лайтбоксах	34
Рекомендации к размещению информации на плоских вывесках и лайтбоксах торговых центров	36
Рекомендации к размещению информации на плоских вывесках внутри арок	38
Рекомендации к размещению информации на панель-кронштейнах общих указателях	39
Рекомендации к размещению информации на панель-кронштейнах	40
Рекомендации к размещению информации на информационных табличках	42
Рекомендации к размещению информации на табличках-общих указателях	43
Рекомендации к размещению информации в постоянном оформлении витрин	44
Рекомендации к размещению информации при временном оформлении витрин	45
Рекомендации по типографике	46
ПРАВИЛА ОФОРМЛЕНИЯ ВЫВЕСОК	48
Плоские вывески	50
Виды плоских вывесок	52
Варианты исполнения плоских вывесок с подложкой	54
Варианты исполнения плоских вывесок без подложки	56
Лайтбоксы	58
Виды лайтбоксов	60
Варианты исполнения лайтбоксов простых геометрических форм	62
Варианты исполнения лайтбоксов сложных геометрических форм	63
Панель-кронштейны	64
Виды панель-кронштейнов	66
Варианты исполнения панель-кронштейнов с подложкой	68
Варианты исполнения панель-кронштейнов без подложки	70
Панель-кронштейн общий указатель	72
Варианты исполнения панель-кронштейнов общих указателей	73
Варианты крепления панель-кронштейнов	74
Панели на опоре	76
Виды панелей на опоре	78
Таблички	80
Виды табличек	82
Варианты исполнения табличек	84
Витрины	86
Виды оформления витрин	88
Варианты исполнения постоянных вывесок без подложки	90
Варианты исполнения постоянных вывесок с подложкой	91
Подсветка	92
Виды подсветки	94
Технологии подсветки	95
Приложение	96
Иерархия разрешенных вывесок	98
Дополнение	100
Рекомендации к размещению вывесок и лайтбоксов на стеллах торговых центров	102

ВВЕДЕНИЕ





АТЕЛЬЕ

50%

КОНДИТЕРСКАЯ

00000000

ОПИСАНИЕ

Правила размещения вывесок предназначены для отображения и объяснения системного размещения вывесок в общественных пространствах — городских улицах и формирующих их зданиях. Система размещения включает организацию вывесок в едином визуальном оформлении, что позволит достичь более внимательного отношения к общественным пространствам и архитектуре города. Данные правила описывают разрешенные и запрещенные к размещению вывески на фасадах жилых и нежилых зданий на территориях городов.

Разделение улиц на 2 категории — историческую и типовую дает возможность более гибкого подхода к архитектуре. Правила разработаны для организаций и индивидуальных предпринимателей, заинтересованных в размещении вывесок, табличек, либо в оформлении витрин, а также для администрации города с целью оценки качества размещаемых вывесок. Для организаций и индивидуальных предпринимателей правила дают возможность эффективного использования вывесок, не оказывающих негативного влияния на уровень качества городской среды. Для снижения риска негативного влияния, а также гибкости в выборе вывески были отображены следующие параметры: размеры, места размещения, типология и виды конструкций, а также их варианты исполнения и содержания размещаемой информации.

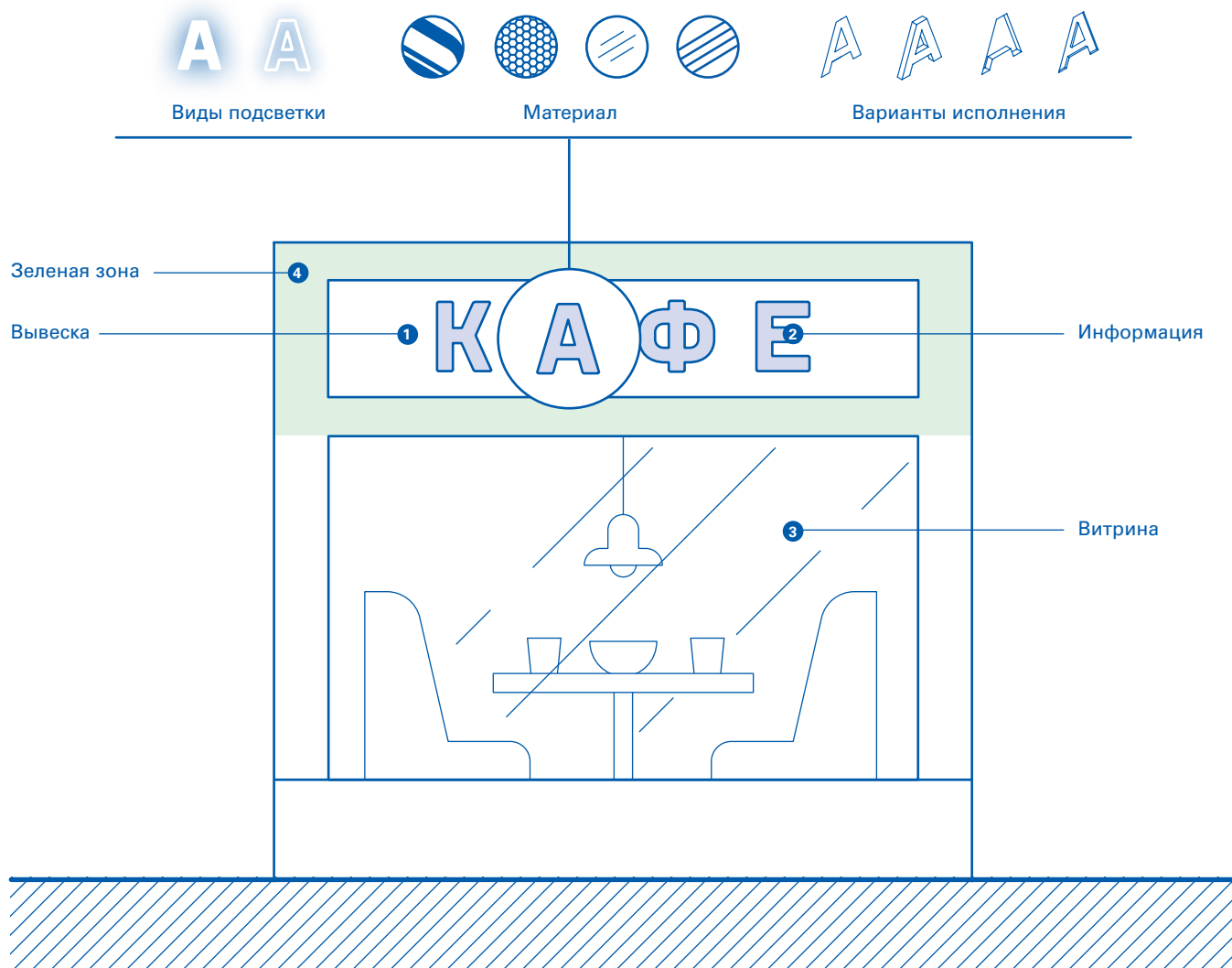

1 Вывески — информационные конструкции, размещаемые на фасадах, крышах или иных внешних поверхностях (внешних ограждающих конструкциях) зданий, строений, сооружений, включая витрины и окна, внешних поверхностях нестационарных торговых объектов в месте фактического нахождения или осуществления деятельности организации или индивидуального предпринимателя, содержащие следующую **2 информацию**:

- Сведения о профиле деятельности организации, индивидуального предпринимателя и (или) виде реализуемых ими товаров, оказываемых услуг и (или) их наименование (фирменное наименование, коммерческое обозначение, изображение товарного знака, знака обслуживания) в целях извещения неопределенного круга лиц о фактическом местоположении (месте осуществления деятельности) данной организации, индивидуального предпринимателя.
- Сведения, размещаемые в случаях, предусмотренных Законом Российской Федерации от 7 февраля 1992 г. N 2300-1 «О защите прав потребителей».

3 Витрина — пространство, сформированное архитектурным проектом здания, ограниченное с внешней стороны остеклением и используемое исключительно для экспозиции товаров и услуг.

4 Зеленая зона — область фасада здания, строения, сооружения, на которых в соответствии с настоящими Правилами разрешена установка вывесок.

5 ШАГОВ К ВЫБОРУ ВЫВЕСКИ

АДМИНИСТРАЦИЯ ГОРОДА



ШАГ 1. ОПРЕДЕЛЕНИЕ КАТЕГОРИИ УЛИЦЫ

Определение типа улицы в зависимости от преобладающего периода застройки (стр. 14 – 15).

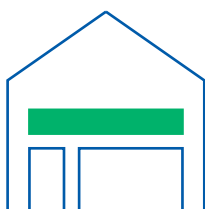

ШАГ 2. ОПРЕДЕЛЕНИЕ ЗЕЛЕННЫХ ЗОН ДЛЯ РАЗМЕЩЕНИЯ ВЫВЕСОК

Определение зон на фасаде, разрешенных для установки вывесок согласно «Правилам определения зеленых зон» (стр. 22 – 29).

ОРГАНИЗАЦИИ И ИНДИВИДУАЛЬНЫЕ ПРЕДПРИНИМАТЕЛИ



ШАГ 3. ВЫБОР ВИДА РАЗМЕЩАЕМОЙ ВЫВЕСКИ

Все виды разрешенных конструкций представлены в разделе «Правила оформления вывесок» (стр. 48 – 99).



ШАГ 4. ОПРЕДЕЛЕНИЕ ВИДОВ РАЗМЕЩАЕМОЙ ИНФОРМАЦИИ

Сочетание размещаемой информации и ее композиции согласно «Рекомендациям к размещению информации» (стр. 30 – 47).

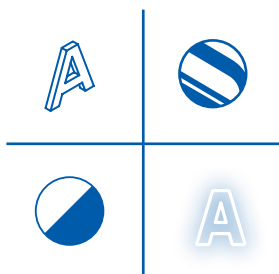

ШАГ 5. ВЫБОР ВАРИАНТА ИСПОЛНЕНИЯ ВЫВЕСОК

Определение варианта исполнения, материалов, цвета и подсветки вывески. Все разрешенные варианты исполнения указаны в разделе «Правила оформления вывесок» (стр. 48 – 99).

ТРЕБОВАНИЯ И МЕТОДИЧЕСКИЕ РЕКОМЕНДАЦИИ





РАЗМЕЩЕНИЕ ИНФОРМАЦИОННЫХ КОНСТРУКЦИЙ

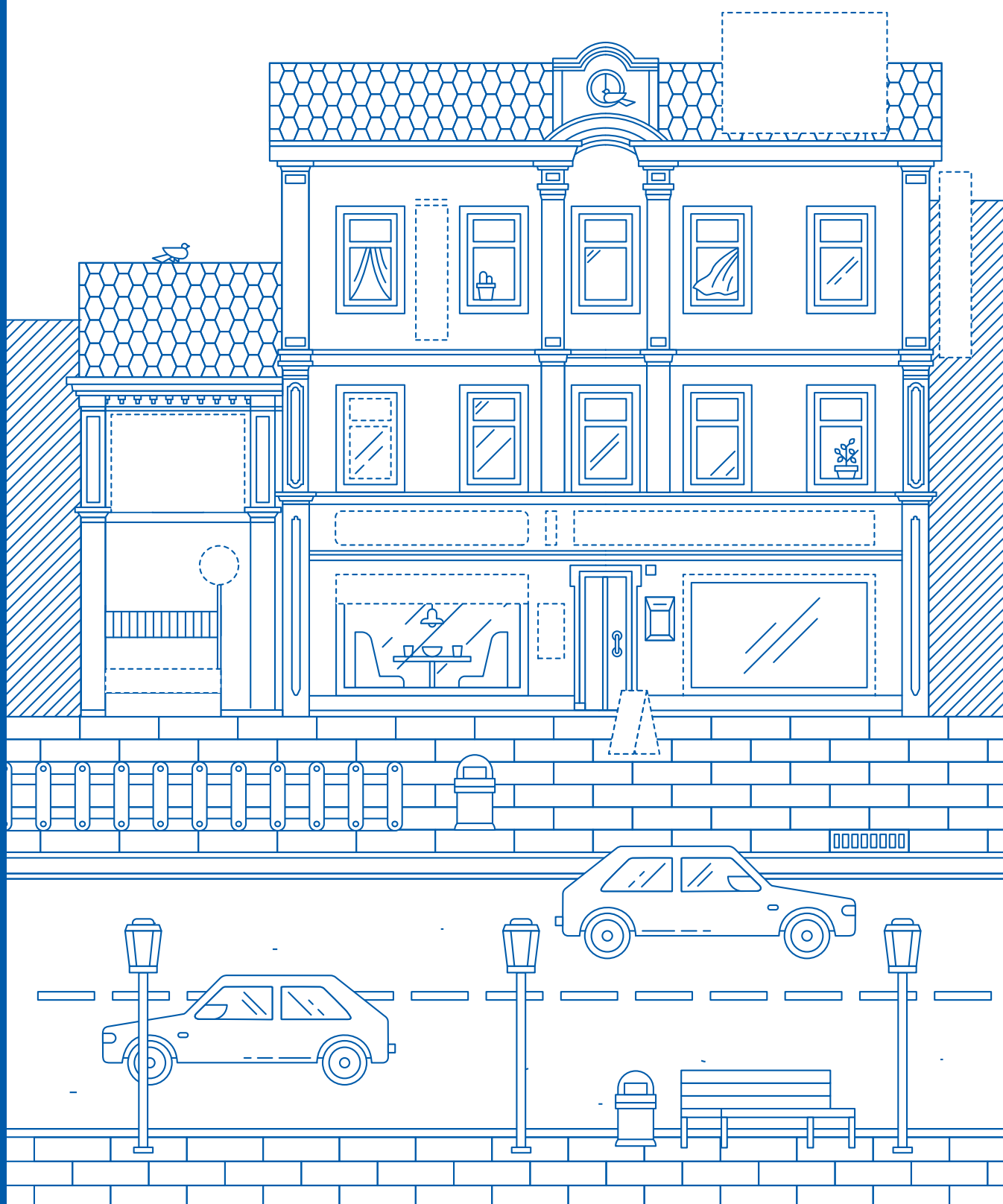

КАТЕГОРИИ УЛИЦ

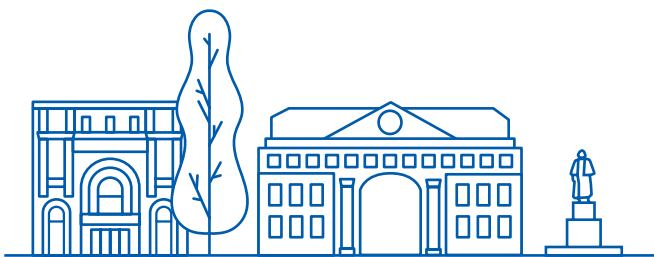

ИСТОРИЧЕСКАЯ УЛИЦА

Улица, застройка которой состоит преимущественно из зданий, построенных до 1956 года, и требующая особо бережного подхода.

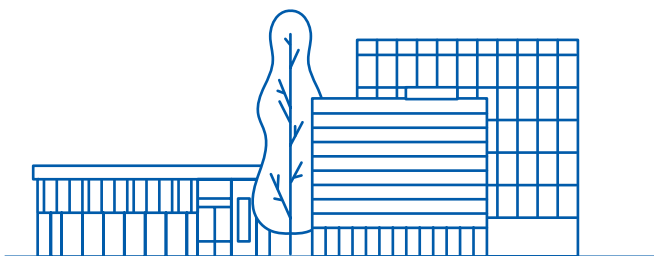

ТИПОВАЯ УЛИЦА

Улица с преобладанием современной застройки, для которой применимы более гибкие правила по отношению к оформлению фасадов.

ПРАВИЛА ОПРЕДЕЛЕНИЯ КАТЕГОРИИ УЛИЦЫ

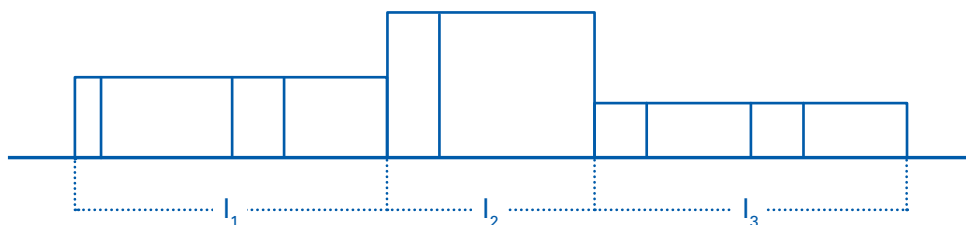

схематическая развертка



рассматриваемая улица



схематический план

l — длина фасада здания

L — длина фасадов зданий, образующих улицу

$$L = l_1 + l_2 + l_3 + \dots + l_n$$

Длиной фасада здания является длина одного из фасадов зданий, формирующих улицу. Общая длина фасадов, формирующих улицу, — сумма длин фасадов по обеим сторонам.

Если сумма длин фасадов зданий исторической застройки $\geq 50\%$ от общей длины прилегающих к улице фасадов, улица является исторической, если $< 50\%$ — улица относится к типовой. К исторической застройке относятся здания, построенные до 1956 года, к типовой — после.

В случае пересечения исторической и типовой улиц размещение вывесок на фасады угловых зданий, расположенных на пересечении, следует оформлять по правилам исторической улицы. Торговые и бизнес-центры современной постройки, расположенные на исторической улице, следует оформлять по правилам исторической улицы.

ТИПЫ РАЗРЕШЕННЫХ И ЗАПРЕЩЕННЫХ ВЫВЕСОК

Тип вывески	Вид вывески	Вариант исполнения надписи / изображения	 Историческая улица	 Типовая улица	
A B C Плоские вывески	 С подложкой	 Плоский			
		 Объемный			
		 Сквозной			
		 Гравировка			
	 Без подложки	 Плоский			
		 Объемный			
	A B C Лайтбоксы	 Простых форм	 Плоский		
			 Объемный		
 Сложных форм		 Объемный			
A Панель-кронштейны	 С подложкой	 Плоский			
		 Объемный			
		 Сквозной			
		 Гравировка			
	 Без подложки	 Объемный			
	 Общий указатель	 Плоский			
	 Крепления	 Невидимое			
		 Подвесное			
		 На дистанционных держателях			
	 Панель на опоре	 С подложкой	 Плоский		
 Объемный					

Тип вывески	Вид вывески	Вариант исполнения надписи / изображения	 Историческая улица	 Типовая улица	
 Таблички	 Информационные	 Плоский	✓	✓	
		 Объемный	✗	✓	
		 Сквозной	✗	✓	
		 Гравировка	✓	✓	
	 Общие указатели	 Плоский	✓	✓	
		 Объемный	✗	✓	
		 Сквозной	✗	✓	
		 Гравировка	✓	✓	
 Витрины	 Постоянное оформление	С подложкой	 Плоский	✗	○
		 Объемный	✗	○	
	Без подложки	 Плоский	✓	✓	
		 Объемный	✓	✓	
	 Временное оформление	 Плоский	✓	✓	
Баннеры на фасадах	Все виды	Все варианты	✗	✗	
Крышные конструкции	Все виды	Все варианты	✗	✗	
Информационные флаги	Все виды	Все варианты	✗	✗	
Информационные пристройки	Все виды	Все варианты	✗	✗	
Штендеры	Все виды	Все варианты	✗	✗	
Крупногабаритные панель-кронштейны	Все виды	Все варианты	✗	✗	
Световые бегущие строки	Все виды	Все варианты	✗	✗	

✓ размещение разрешено

○ размещение разрешено только на фасадах торговых центров типовых улиц

○* размещение разрешено только для вывесок подвальных этажей

✗ размещение запрещено



РАЗРЕШЕННЫЕ



- ❶ Плоские вывески без подложки
- ❷ Панель-кронштейны всех видов и вариантов исполнения, кроме невидимого крепления вплотную
- ❸ Таблички информационные и общие указатели всех вариантов исполнения, кроме объемного и вырезанного
- ❹ Временное оформление витрин и окон 1-х и 2-х этажей
- ❺ Постоянное оформление витрин без подложки
- ❻ Плоские вывески для подвальных помещений
- ❼ Панель на опоре для подвальных помещений

ЗАПРЕЩЕННЫЕ

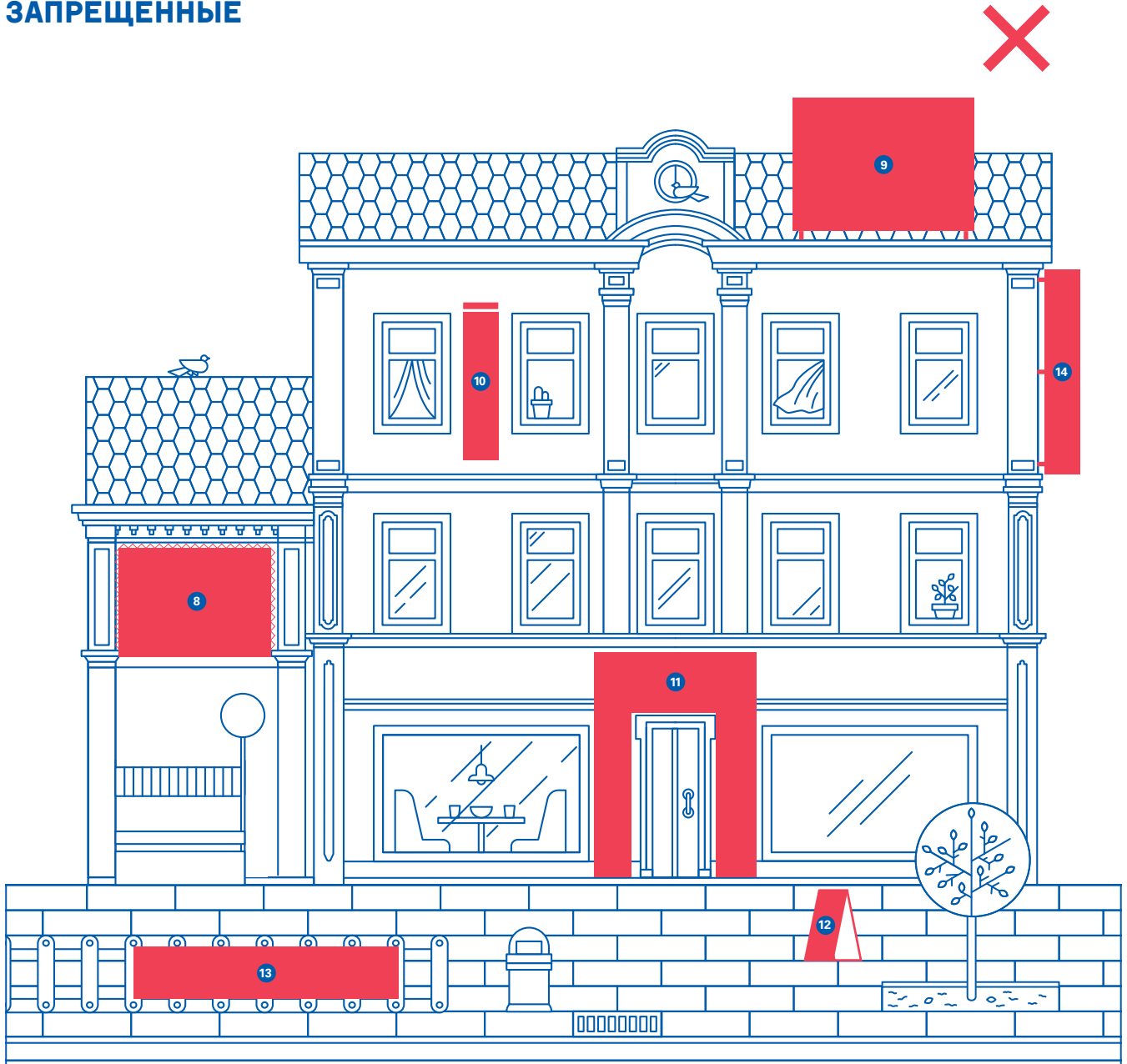

- ⑧ Баннеры
- ⑨ Крышные конструкции
- ⑩ Информационные флаги
- ⑪ Информационные пристройки
- ⑫ Штендеры
- ⑬ Конструкции на ограждениях
- ⑭ Крупногабаритные панель-кронштейны

РАЗРЕШЕННЫЕ



- ① Плоские вывески
- ② Панель-кронштейны
- ③ Таблички
- ④ Временное оформление витрин и окон 1-х и 2-х этажей
- ⑤ Постоянное оформление витрин
- ⑥ Плоские вывески для подвальных помещений
- ⑦ Панель на опоре для подвальных помещений

ЗАПРЕЩЕННЫЕ

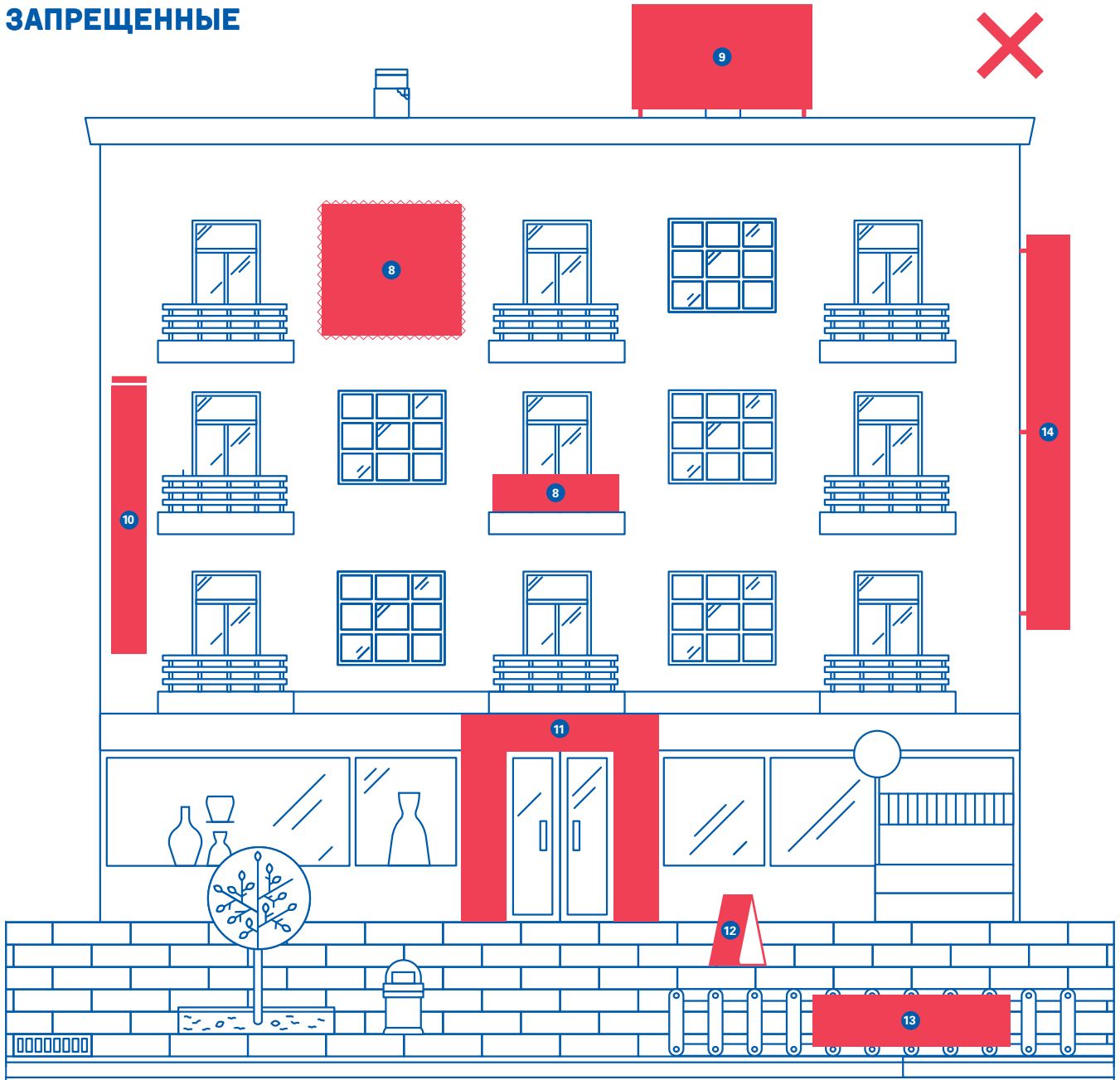

- ⑧ Баннеры
- ⑨ Крышные конструкции
- ⑩ Информационные флаги
- ⑪ Информационные пристройки
- ⑫ Штендеры
- ⑬ Конструкции на ограждениях
- ⑭ Крупногабаритные панель-кронштейны

ПРАВИЛА ОПРЕДЕЛЕНИЯ ЗЕЛЕННЫХ ЗОН ПЕРВЫХ ЭТАЖЕЙ

Зеленая зона — это область фасада здания, на которой разрешена установка вывесок. Конкретное расположение и максимальная площадь зеленой зоны зависит от типа и параметров архитектурного элемента фасада, на котором предполагается установка. По типу зеленой зоны определяется тип рекламной конструкции.

РАЗМЕЩЕНИЕ ИНФОРМАЦИОННЫХ КОНСТРУКЦИЙ

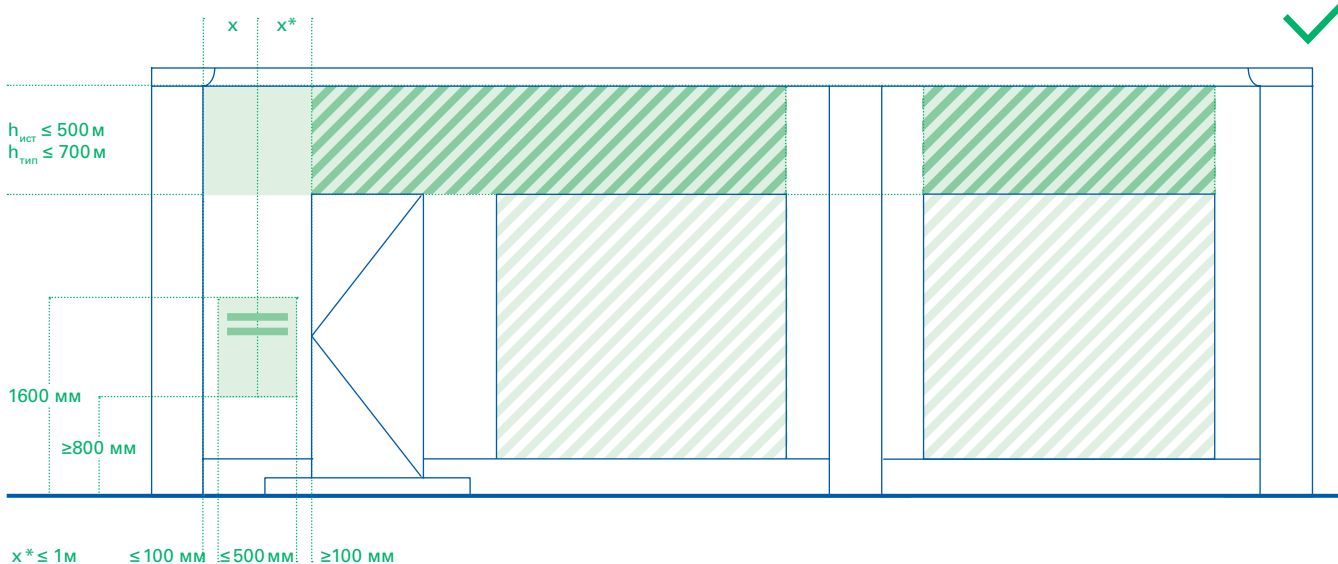

Обозначение типа зеленой зоны		
Тип вывесок к установке	Плоские вывески	Панель-кронштейны
Высота 🏠 Историческая улица 🏢 Типовая улица	≤ 500 мм ≤ 700 мм	≤ 500 мм ≤ 700 мм
Ширина 🏠 Историческая улица 🏢 Типовая улица	определяется архитектурными элементами фасада	определяется архитектурными элементами фасада
Расположение	над входами в здания, витринами и окнами первых этажей	по центральной оси относительно архитектурных элементов фасада

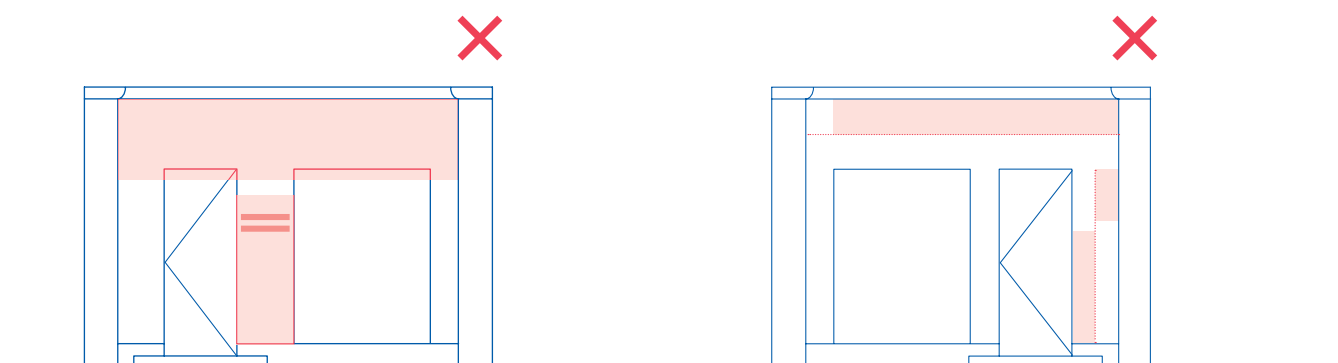

Запрещается несоблюдение заданных максимальных параметров.

Запрещается размещение зеленых зон без учета расположения центральных осей архитектурных элементов фасада.

! Для арендаторов, имеющих в распоряжении только одну дверь (либо окно), выходящую на фасад, допустимо увеличивать площадь зеленой зоны плоской вывески за счет зеленой зоны панель-кронштейна.

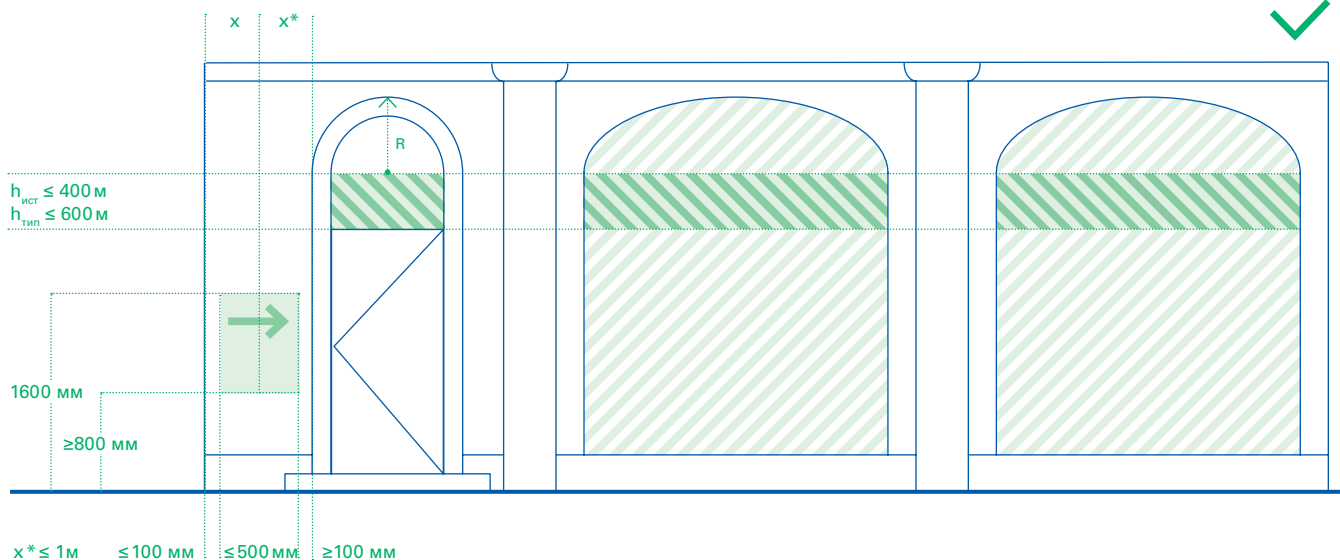

Постоянное оформление витрин

≤ 400 мм
≤ 600 мм

определяется шириной витрины

в витринах



Временное оформление витрин

определяется высотой витрины

определяется шириной витрины

в витринах, окнах первых этажей



Таблички информационные

≤ 800 мм
≤ 800 мм

≤ 500 мм
≤ 500 мм

рядом с входами в здания



Таблички общие указатели

≤ 800 мм
≤ 800 мм

≤ 500 мм
≤ 500 мм

рядом с входами в здания, арками во дворы

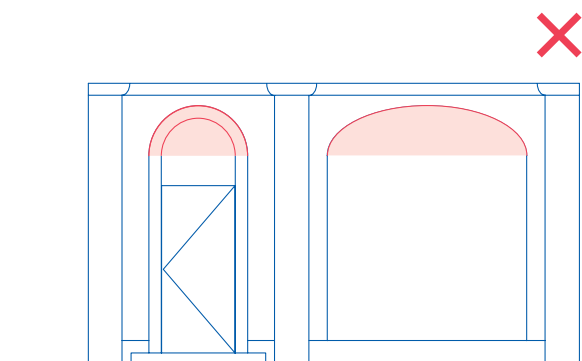

Запрещается заполнение арочных проемов (кроме временного оформления витрин).

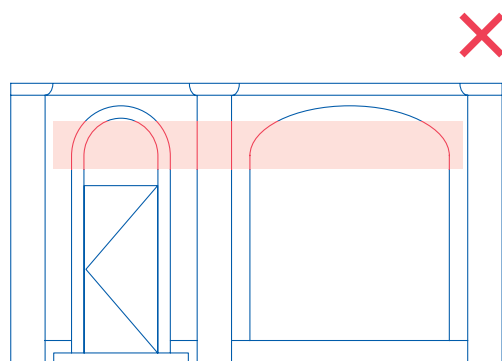

Запрещается размещение зеленой зоны поверх архитектурных элементов фасада.



рекомендуемое исполнение



недопустимое исполнение

ПРАВИЛА ОПРЕДЕЛЕНИЯ ЗЕЛЕННЫХ ЗОН ВТОРЫХ ЭТАЖЕЙ

В случае расположения организации или индивидуального предпринимателя на втором этаже возможно выделение «зеленой зоны» над окнами второго этажа.

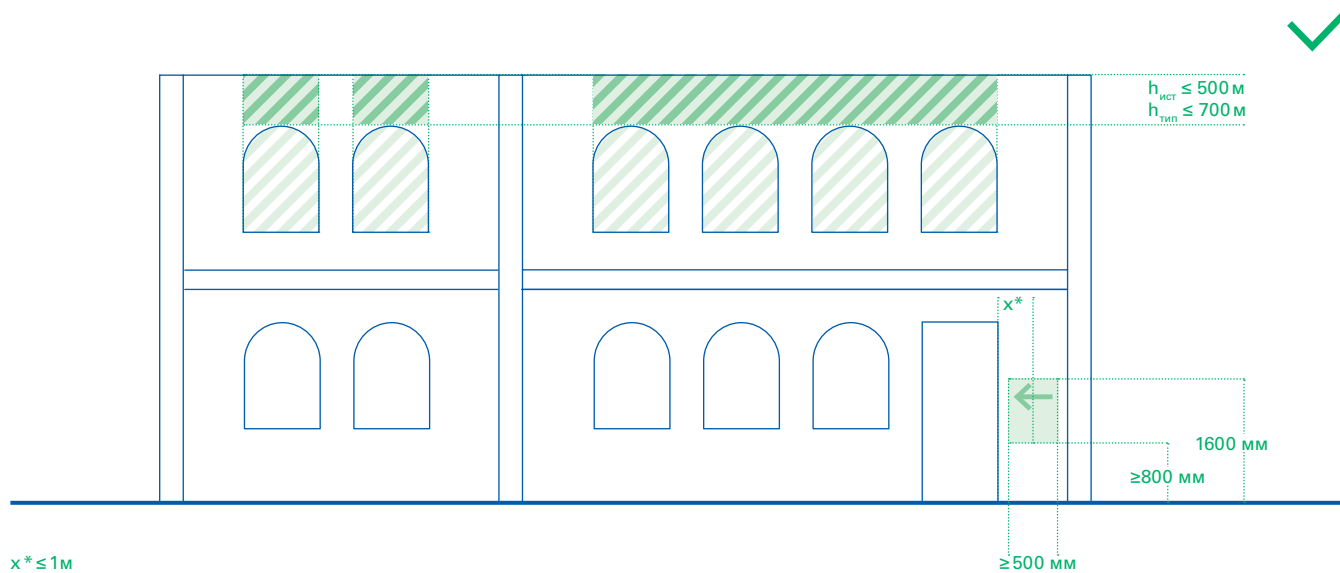

Обозначение типа зеленой зоны			
Тип вывесок к установке	Плоские вывески	Временное оформление витрин	Таблички общие указатели
Высота 🏠 Историческая улица 🏠 Типовая улица	≤ 500 мм ≤ 700 мм	определяется высотой витрины	≤ 800 мм ≤ 800 мм
Ширина 🏠 Историческая улица 🏠 Типовая улица	определяется архитектурными элементами фасада	определяется шириной витрины	≤ 500 мм ≤ 500 мм
Расположение	над окнами вторых этажей	в витринах, окнах вторых этажей	рядом с входами в здания

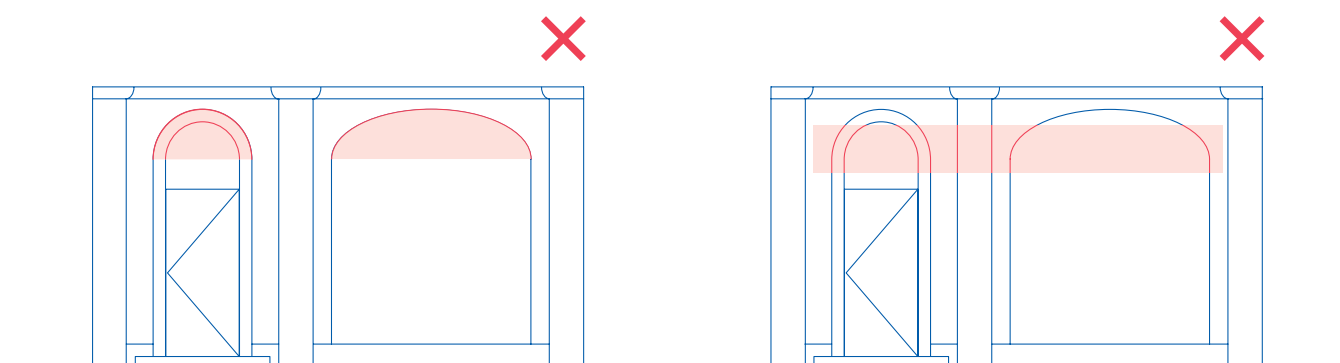

Запрещается заполнение арочных проемов (кроме временного оформления витрин).

Запрещается размещение зеленой зоны поверх архитектурных элементов фасада.

ПРАВИЛА ОПРЕДЕЛЕНИЯ ЗЕЛЕННЫХ ЗОН АРОЧНЫХ ПРОЕМОВ

Для организаций, занимающих помещения во дворе, возможно выделение зеленой зоны на внутренних плоскостях арочного проема.

! Зеленые зоны плоских вывесок внутри арок размещаются в 2 ряда.

! Разрешается размещать не более 2-х панель-кронштейнов общих указателей, по одному с каждой стороны арочного проема.

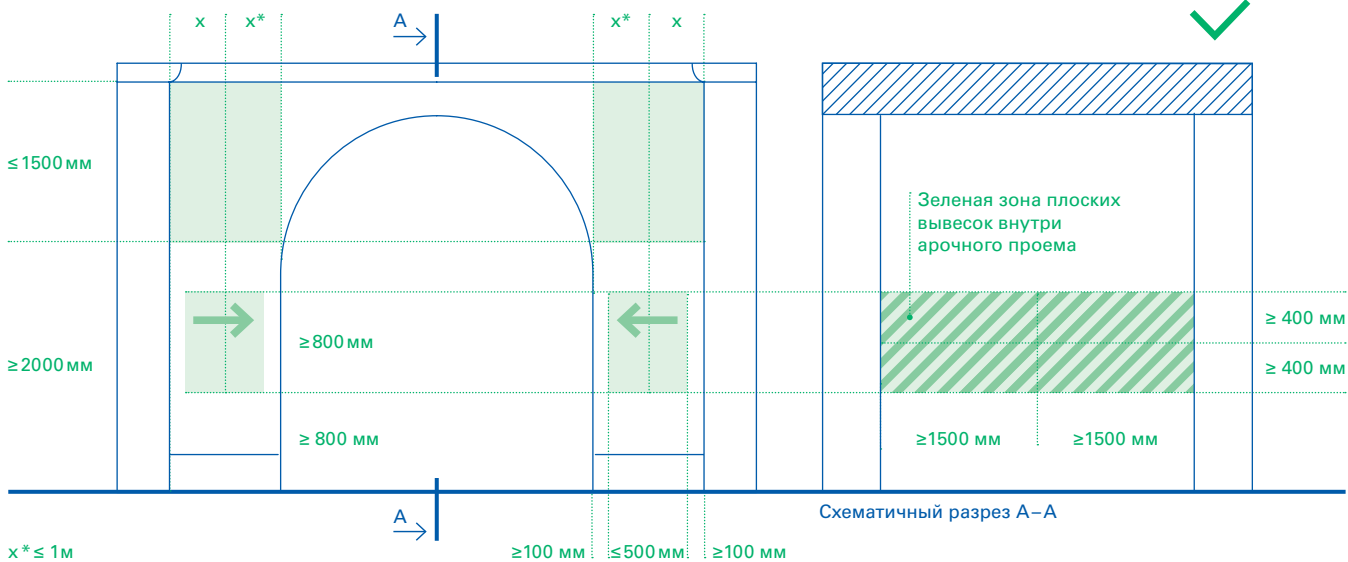

Обозначение типа зеленой зоны			
Тип вывесок к установке	Плоские вывески	Панель-кронштейны	Таблички общие указатели
Высота 🏠 Историческая улица 🏠 Типовая улица	≤ 400 мм ≤ 400 мм	≤ 1500 мм ≤ 1500 мм	≤ 800 мм ≤ 800 мм
Ширина 🏠 Историческая улица 🏠 Типовая улица	определяется архитектурными элементами фасада	определяется архитектурными элементами фасада	≤ 500 мм ≤ 500 мм
Расположение	на внутренних плоскостях арочных проемов	по центральной оси относительно архитектурных элементов фасада	рядом с входами в здания

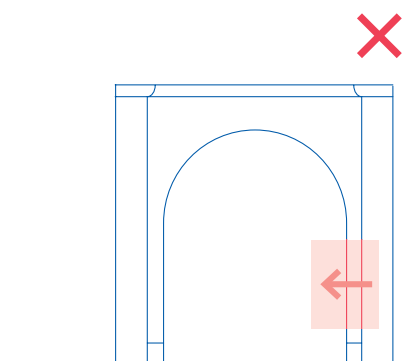

Запрещается несоблюдение заданных максимальных параметров.

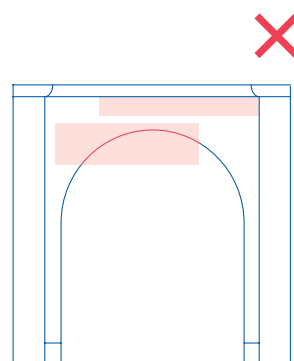

Запрещается размещение зеленых зон над входом в арки.

ПРАВИЛА ОПРЕДЕЛЕНИЯ ЗЕЛЕННЫХ ЗОН ЦОКОЛЬНЫХ ЭТАЖЕЙ

При наличии организации или ИП на уровне цоколя возможно также определение дополнительных зеленых зон для размещения вывесок.

РАЗМЕЩЕНИЕ ИНФОРМАЦИОННЫХ КОНСТРУКЦИЙ

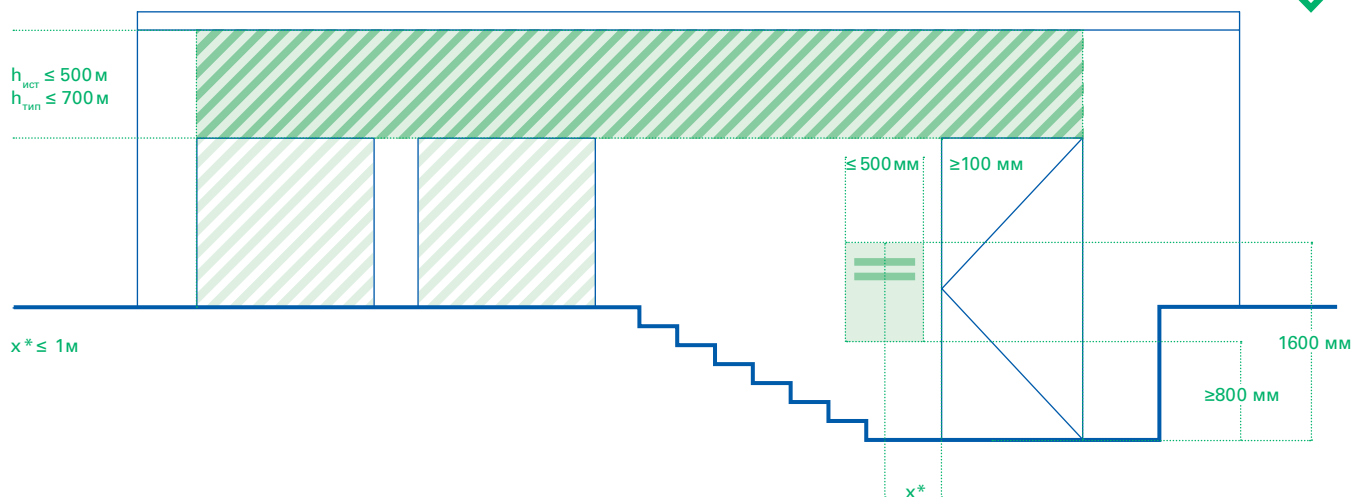

Обозначение типа зеленой зоны			
Тип вывесок к установке	Плоские вывески	Временное оформление витрин	Таблички общие указатели
Высота <ul style="list-style-type: none">  Историческая улица  Типовая улица 	≤ 500 мм ≤ 700 мм	определяется высотой витрины	≤ 800 мм ≤ 800 мм
Ширина <ul style="list-style-type: none">  Историческая улица  Типовая улица 	определяется архитектурными элементами фасада	определяется шириной витрины	≤ 500 мм ≤ 500 мм
Расположение	над окнами вторых этажей	в витринах, окнах вторых этажей	рядом с входами в здания

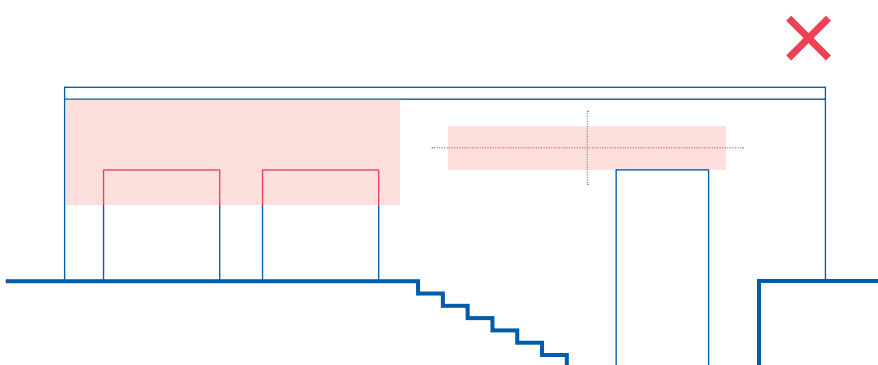

Запрещается несоблюдение заданных максимальных параметров.

Запрещается размещение зеленой зоны без учета расположения центральных осей архитектурных элементов фасада.

ПРАВИЛА ОПРЕДЕЛЕНИЯ ЗЕЛЕННЫХ ЗОН ПОДВАЛЬНЫХ ЭТАЖЕЙ

Для организаций, расположенных в подвальном этаже с отдельным входом ниже уровня улицы возможно выделение зеленой зоны над входом в здание, торцах козырька над лестничным проемом и на ограждении лестничного проема со стороны улицы.

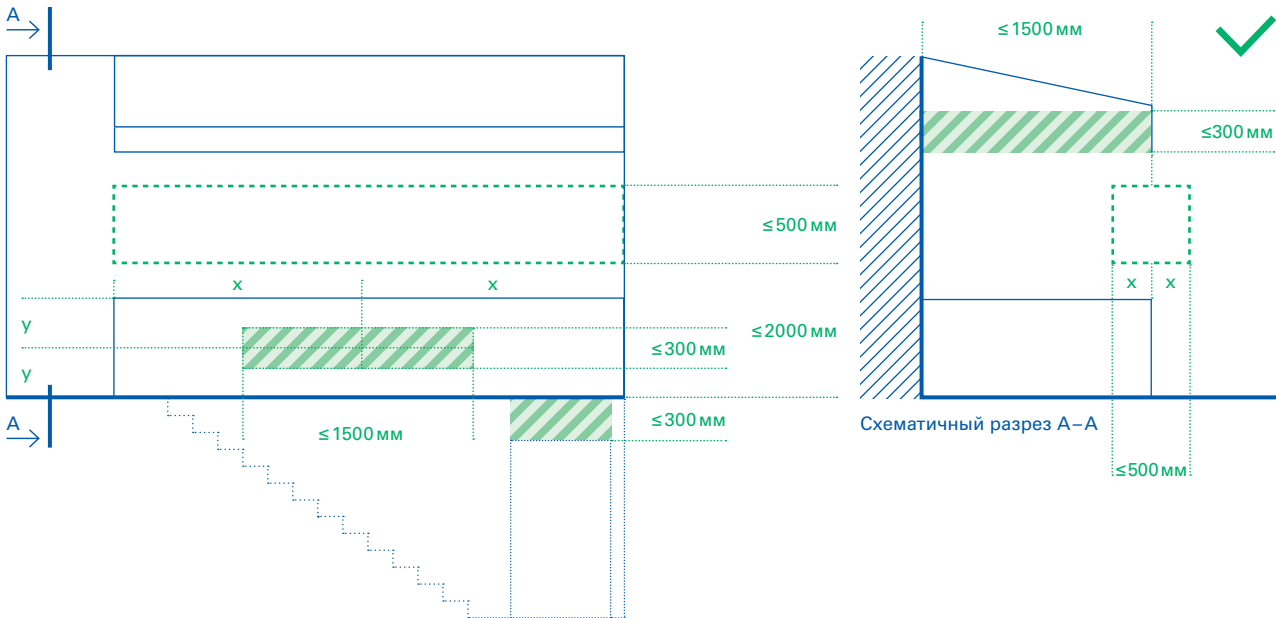

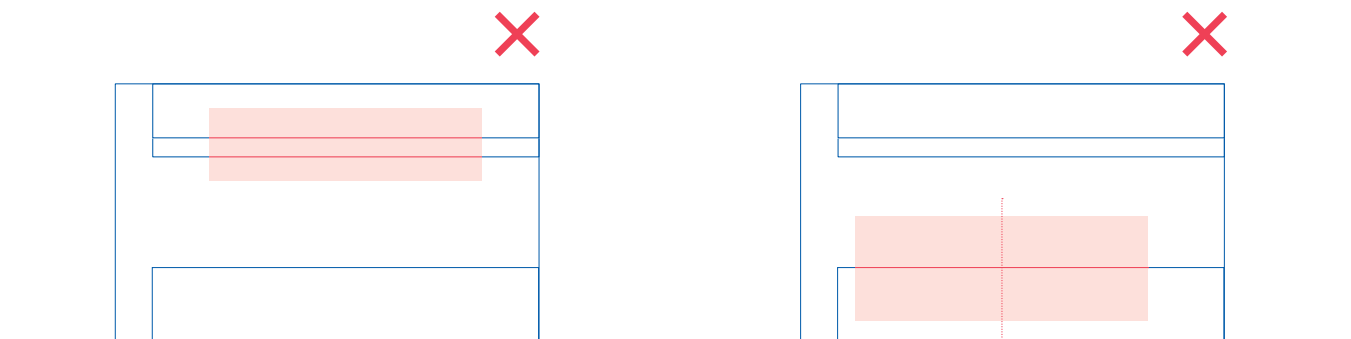

Обозначение типа зеленой зоны		
Тип вывесок к установке	Плоские вывески	Панель на опоре
Высота 🏠 Историческая улица 🏠 Типовая улица	≤ 300 мм ≤ 300 мм	≤ 500 мм ≤ 500 мм
Ширина 🏠 Историческая улица 🏠 Типовая улица	≤ 1500 мм ≤ 1500 мм	определяется архитектурными элементами фасада
Расположение	на ограждениях, над входом, на плоскости фасада, в торцах козырька	параллельно или перпендикулярно поверхности фасада вдоль длины лестничного проема по центральной оси ограждения



Запрещается несоблюдение заданных максимальных параметров.

Запрещается размещение зеленой зоны без учета расположения центральных осей архитектурных элементов фасада.

 рекомендуемое исполнение  недопустимое исполнение

ПРАВИЛА ОПРЕДЕЛЕНИЯ ЗЕЛЕННЫХ ЗОН ТОРГОВЫХ ЦЕНТРОВ

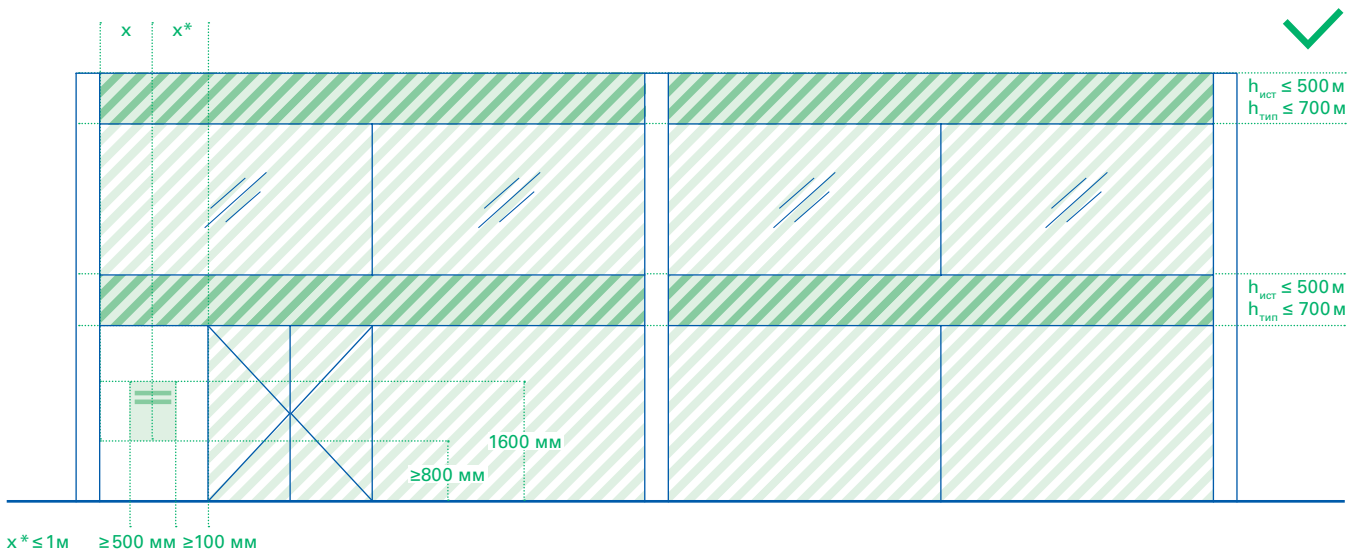

Обозначение типа зеленой зоны		
Тип вывесок к установке	Плоские вывески и лайтбоксы*	Постоянное оформление витрин
Высота 🏠 Историческая улица 🏠 Типовая улица	$\leq 500 \text{ мм}$ $\leq 700 \text{ мм}$	$\leq 400 \text{ мм}$ $\leq 600 \text{ мм}$
Ширина 🏠 Историческая улица 🏠 Типовая улица	определяется архитектурными элементами фасада	определяется шириной витрины
Расположение	над входами в здания, витринами и окнами первых этажей	в витринах

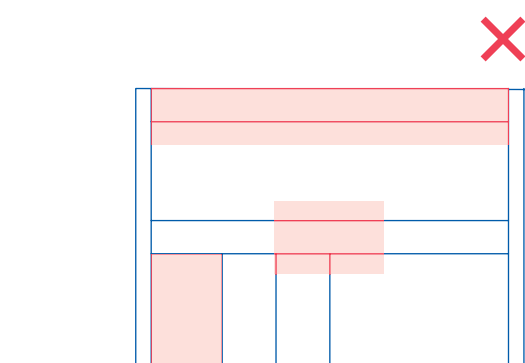

Запрещается несоблюдение заданных максимальных параметров.

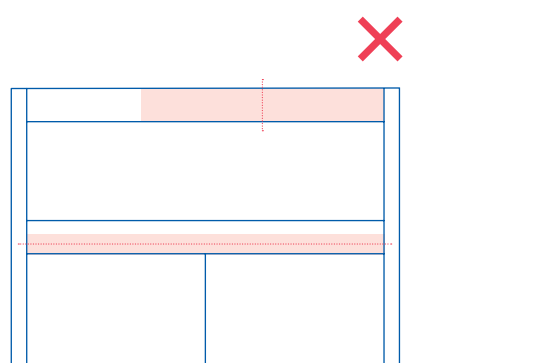

Запрещается размещение зеленой зоны без учета расположения центральных осей архитектурных элементов фасада.

* Размещение лайтбоксов разрешено только на типовой улице

❗ В рамках фасада одного торгового центра все вывески должны быть выполнены в едином варианте исполнения. При размещении вывесок на подложках следует использовать единое цветовое решение и материал.

❗ В окнах второго этажа торгового центра при необходимости допускается размещение постоянных вывесок без подложки.

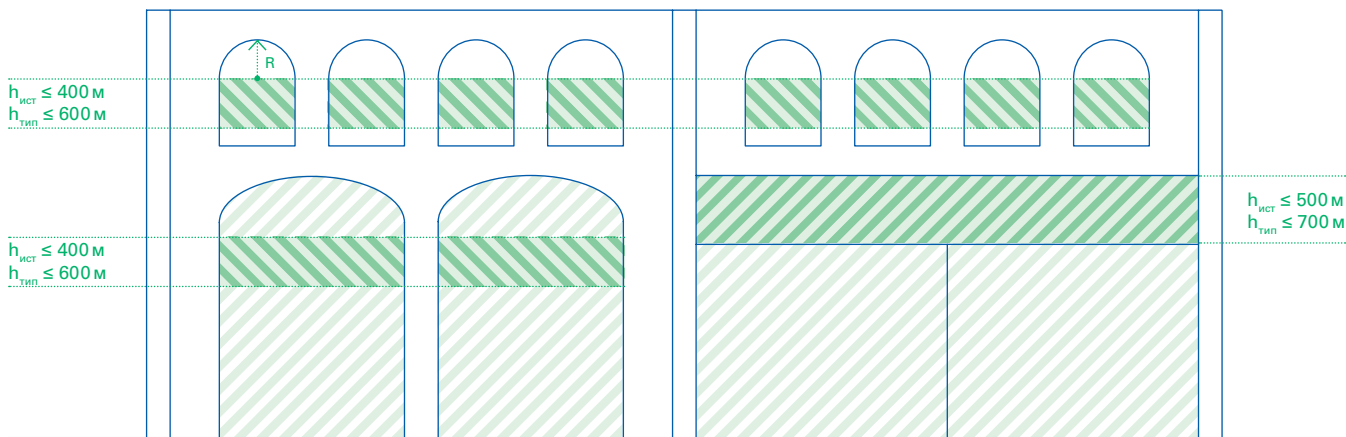

Временное оформление витрин

Таблички

Общие указатели

определяется высотой витрины

≤ 800 мм
≤ 800 мм

≤ 800 мм
≤ 800 мм

определяется шириной витрины

≤ 500 мм
≤ 500 мм

≤ 500 мм
≤ 500 мм

в витринах, окнах первых этажей

рядом с входами в здания

рядом с входами в здания, арками во дворы

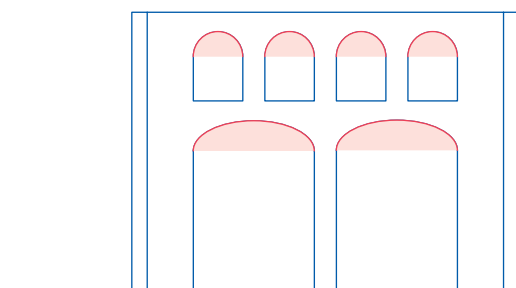

Запрещается заполнение арочных проемов (кроме временного оформления витрин).

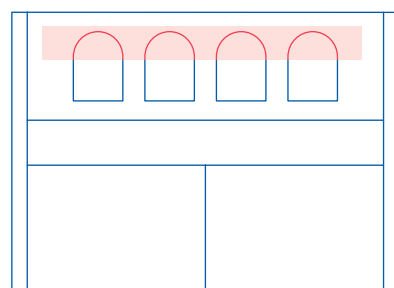

Запрещается наслаивание зеленой зоны на архитектурные элементы фасада.

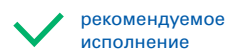

рекомендуемое исполнение

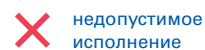





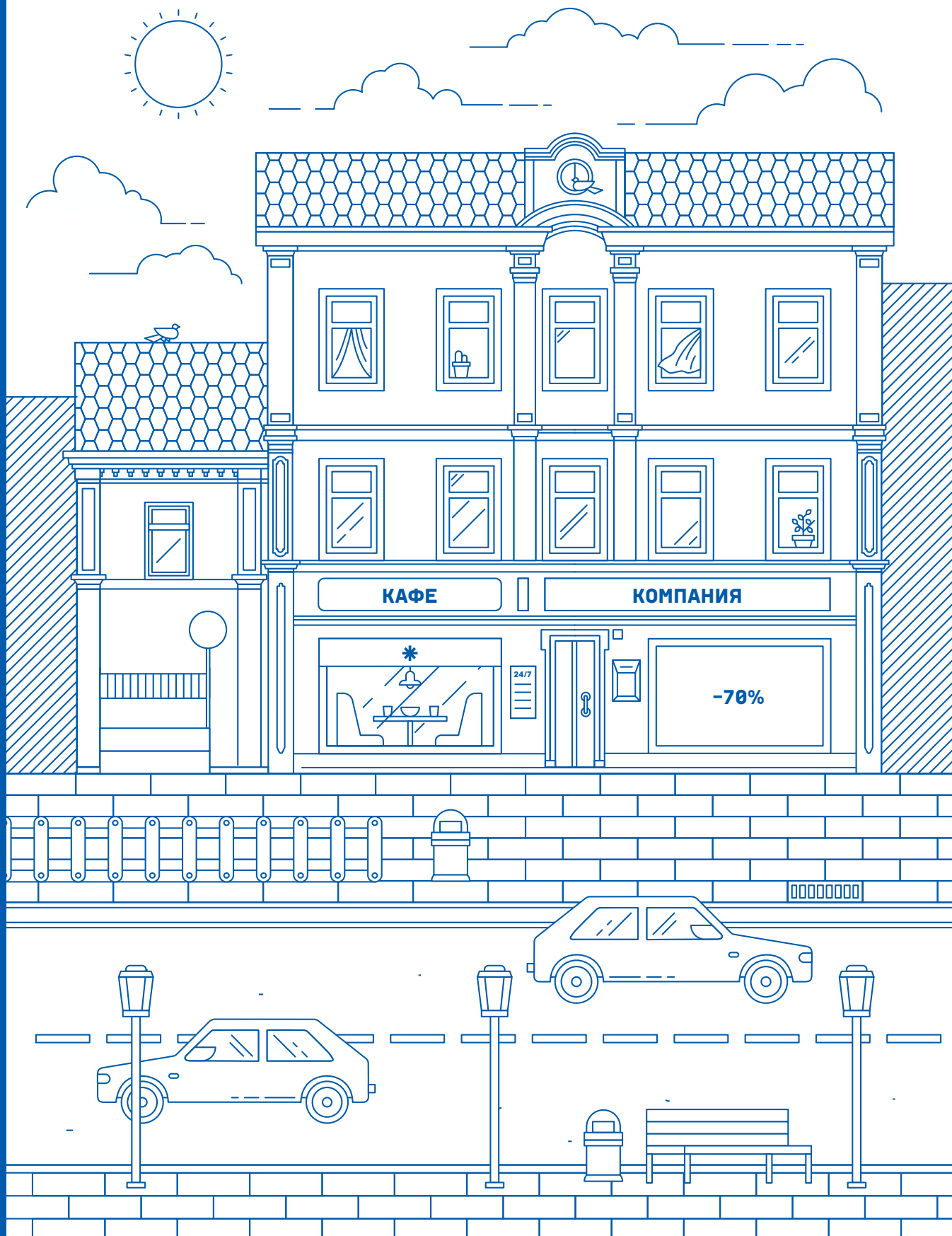













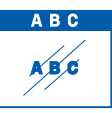









































недопустимое исполнение

РЕКОМЕНДАЦИИ К РАЗМЕЩЕНИЮ ИНФОРМАЦИИ



ВИДЫ РАЗМЕЩАЕМОЙ ИНФОРМАЦИИ

Тип вывески	Вид вывески	Фирменное наименование / коммерческое обозначение	Тип услуг
		КОМПАНИЯ	КАФЕ
А В С Плоские вывески	 С подложкой	✓	✓
	 Без подложки	✓	✓
А В С Лайтбоксы	 Простых форм	✓	✓
	 Сложных форм	✓	✓
А Панель-кронштейны	 С подложкой	✓	✓
	 Без подложки	✓	✓
	 Общий указатель	✓	✓
А Панель на опоре	 С подложкой	✓	✓
 Таблички	 Информационные	✓	✓
	 Общие указатели	✓	✓
 Оформление витрин	 Постоянное оформление	✓	✓
	 Временное оформление	✓	✓

Логотип организации / ИП	Время работы организации / ИП	Акции	Дополнительная информация	Указатель
	24/7	-70%		
				
				
				
				
				
				
				
				
				
				
				
				

 рекомендуемое исполнение  недопустимое исполнение

РЕКОМЕНДАЦИИ ПО РАЗМЕЩЕНИЮ ИНФОРМАЦИИ НА ПЛОСКИХ ВЫВЕСКАХ И ЛАЙТБОКСАХ

На плоских вывесках и лайтбоксах рекомендуется размещение фирменного наименования, коммерческого обозначения и рода деятельности организации. Композиция, объем и размеры информации зависят от параметров архитектурных элементов фасада в рамках зеленой зоны.

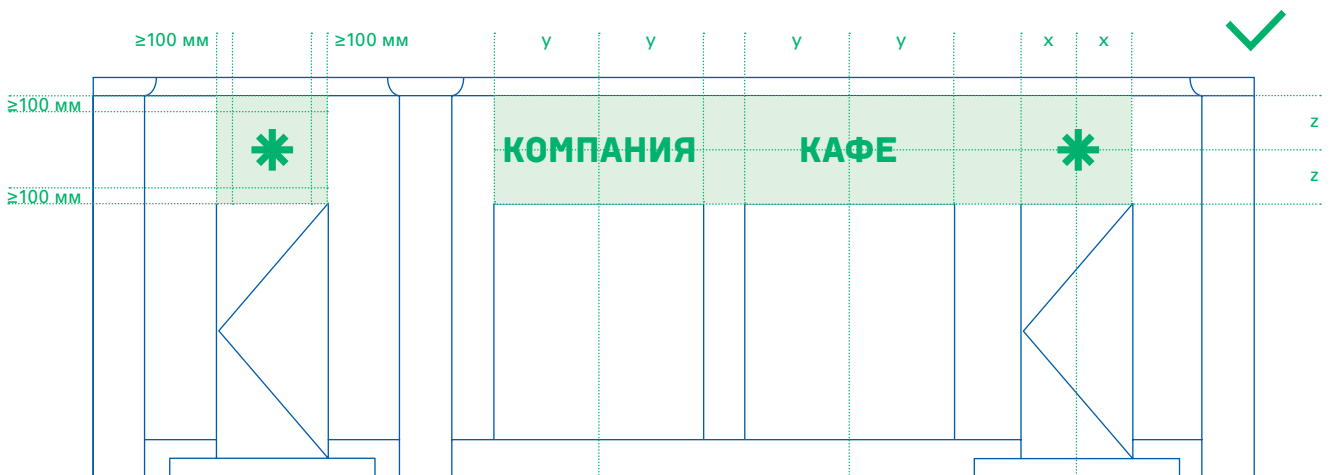

Рекомендуется соблюдать минимальные отступы от контура вывески с подложкой и лайтбокса.

Следует размещать информацию на пересечении центральных осей архитектурных элементов фасада.

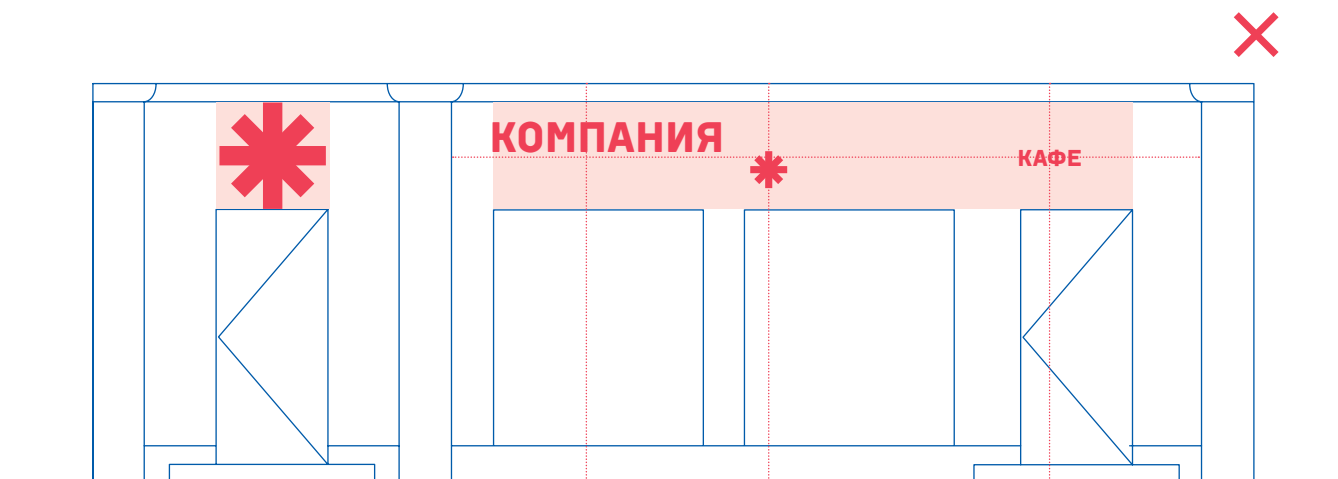

Запрещается несоблюдение заданных максимальных параметров.

Не рекомендуется хаотичное размещение информации без учета расположения центральных осей вывески либо зеленой зоны.

КОМПАНИЯ фирменное наименование/
коммерческое обозначение

 логотип
организации

КАФЕ тип услуг

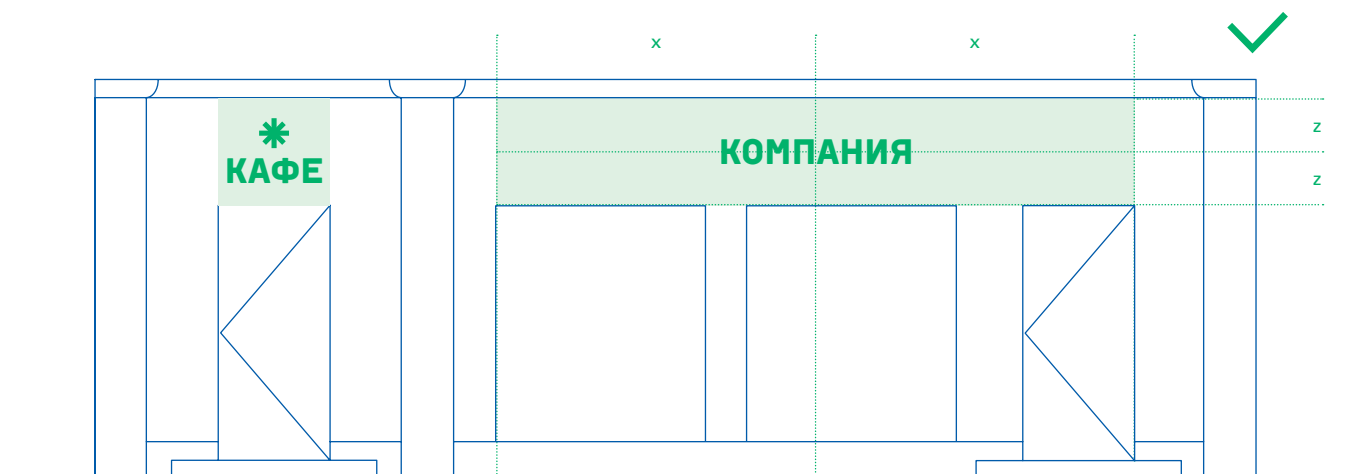

Рекомендуется размещать информацию в один или два уровня.

При размещении на вывеске только одного элемента информации его следует выравнивать относительно центральных осей вывески либо зеленой зоны.

КОМПАНИЯ фирменное наименование/ коммерческое обозначение **КАФЕ** тип услуг * логотип организации ~~X~~

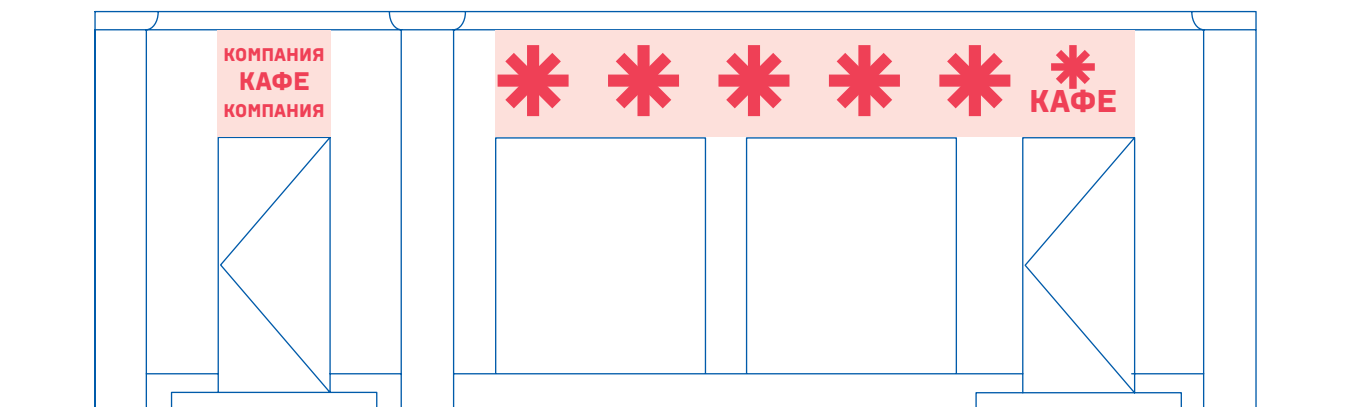

Запрещается размещение информации более чем в два уровня.

Не рекомендуется многократное повторение информации.

✓ рекомендуемое исполнение X недопустимое исполнение

РЕКОМЕНДАЦИИ К РАЗМЕЩЕНИЮ ИНФОРМАЦИИ НА ПЛОСКИХ ВЫВЕСКАХ И ЛАЙТБОКСАХ ТОРГОВЫХ ЦЕНТРОВ

На плоских вывесках и лайтбоксах рекомендуется размещение фирменного наименования, коммерческого обозначения и рода деятельности организации. Композиция, объем и размеры информации зависят от параметров архитектурных элементов фасада в рамках зеленой зоны.

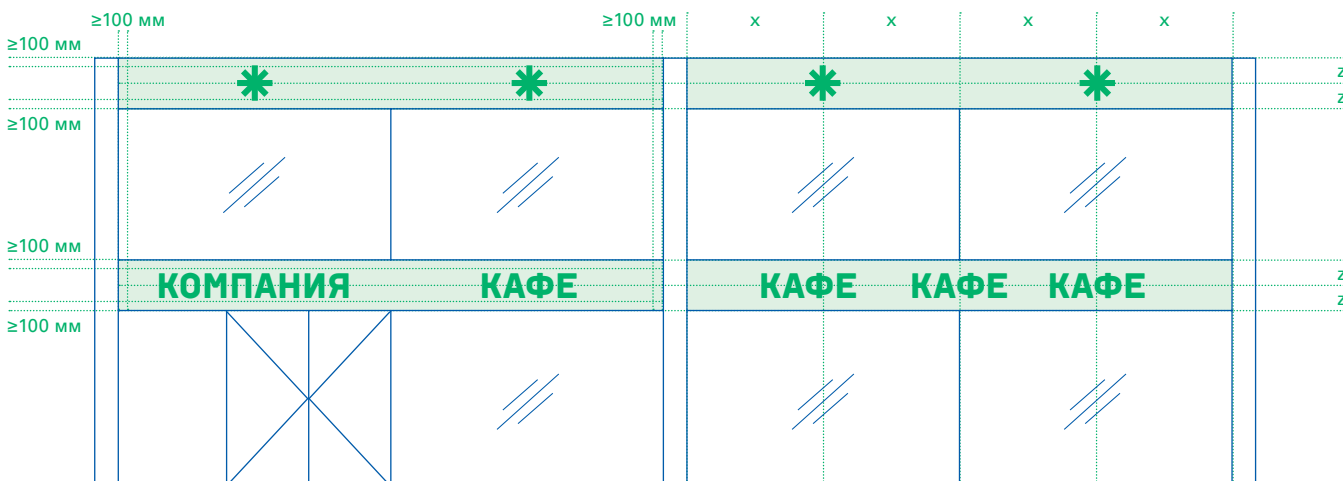

Рекомендуется соблюдать минимальные отступы от контура вывески с подложкой и лайтбокса.

Рекомендуется размещать информацию на пересечении центральных осей архитектурных элементов фасада. Вертикальные оси всех этажей, на которых размещается информация, должны совпадать.

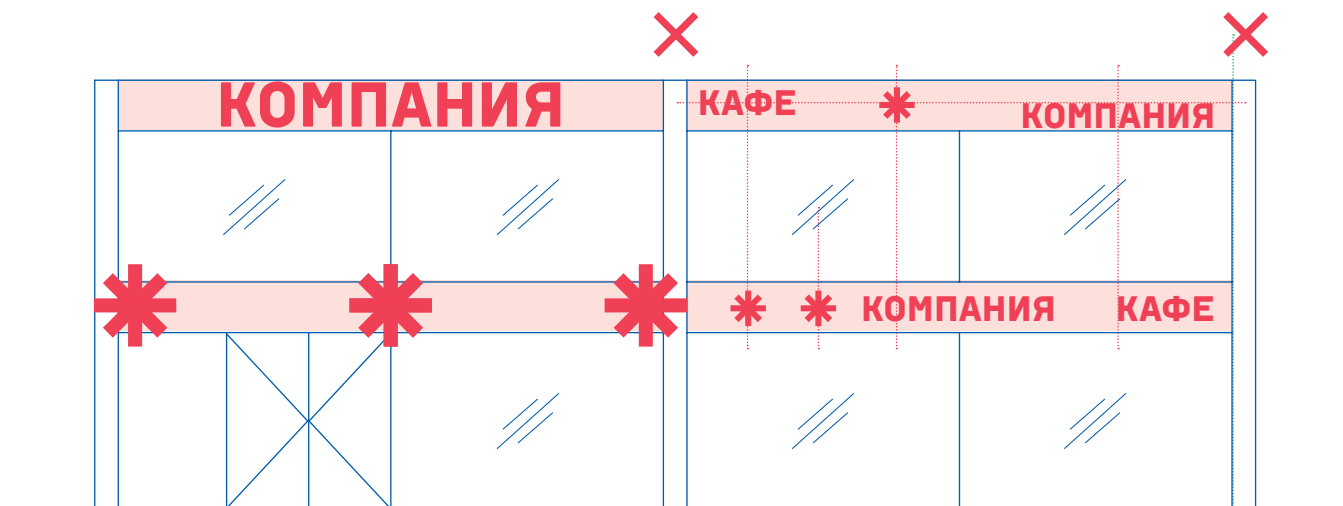

Запрещается несоблюдение заданных максимальных параметров.

Не рекомендуется хаотичное размещение информации без учета расположения центральных осей вывески, зеленой зоны и вертикальных осей здания.

КОМПАНИЯ фирменное наименование/ коммерческое обозначение

***** логотип организации

КАФЕ тип услуг

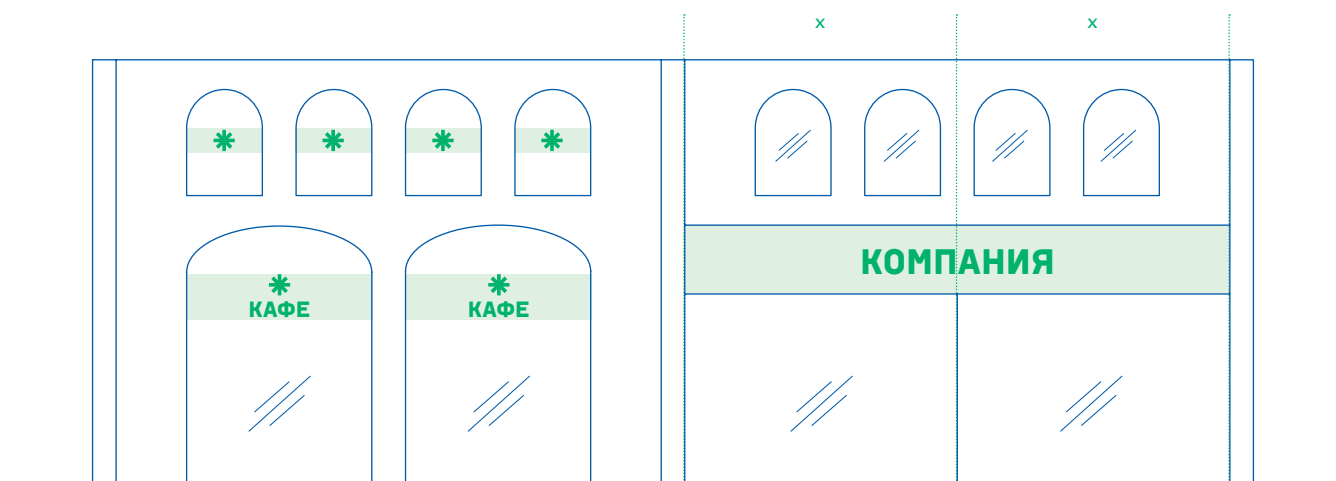

Рекомендуется размещать информацию в один или два уровня.

При размещении на вывеске только одного элемента информации желательно выровнять его относительно центральных осей вывески либо зеленой зоны.



Запрещается размещение информации более чем в два уровня.

Не рекомендуется асимметричное размещения информации на плоскости вывески, если вся площадь принадлежит одному арендатору.



рекомендуемое
исполнение



недопустимое
исполнение

РЕКОМЕНДАЦИИ К РАЗМЕЩЕНИЮ ИНФОРМАЦИИ НА ПЛОСКИХ ВЫВЕСКАХ ВНУТРИ АРОК

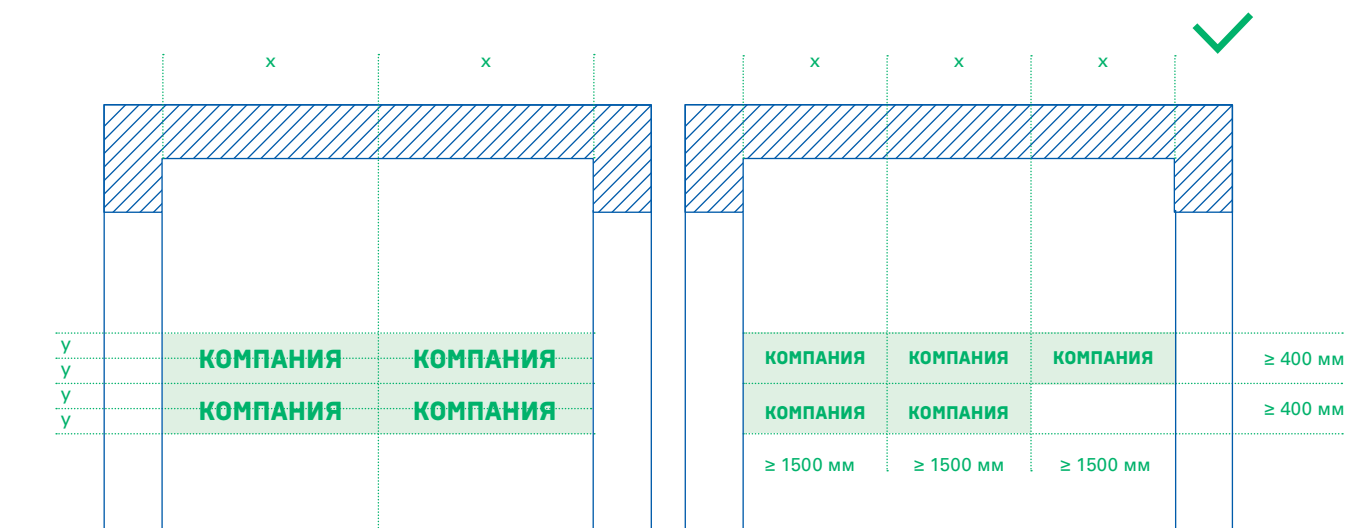

Следует размещать информацию на пересечении центральных осей зеленых зон вывески.

При размещении нечетного количества вывесок рекомендуется придерживаться единой сетки.

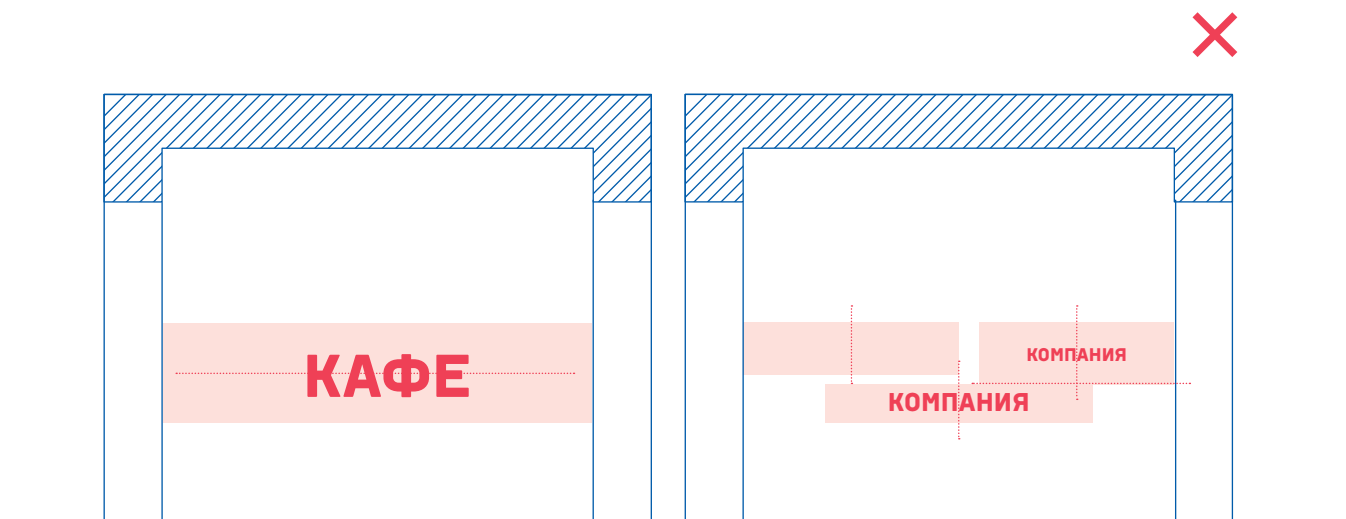

Запрещается несоблюдение заданных максимальных параметров.

Не рекомендуется хаотичное размещение информации без учета расположения центральных осей вывески либо зеленой зоны.

КОМПАНИЯ фирменное наименование/
коммерческое обозначение

 логотип
организации

КАФЕ тип услуг

РЕКОМЕНДАЦИИ К РАЗМЕЩЕНИЮ ИНФОРМАЦИИ НА ПАНЕЛЬ-КРОНШТЕЙНАХ ОБЩИХ УКАЗАТЕЛЯХ

! Каждая организация может разместить не более 1 панели.

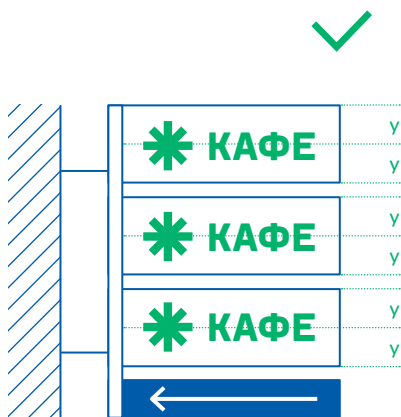

Рекомендуется размещать информацию на пересечении центральных осей панелей и выровнять по одной оси для всей группы кронштейнов.

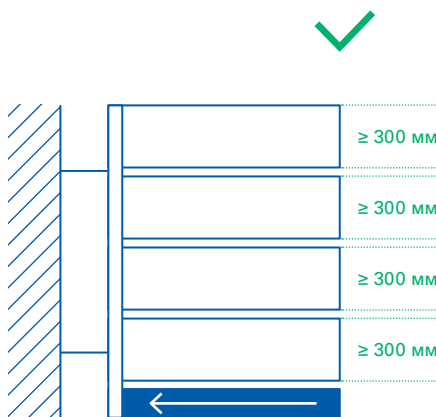

Панели общего панель-кронштейна должны быть одинаковыми по высоте и ширине, размещены с одинаковым отступом друг от друга. Панелей не должно быть больше четырех (не считая указателя). Общий указатель должен размещаться внизу.

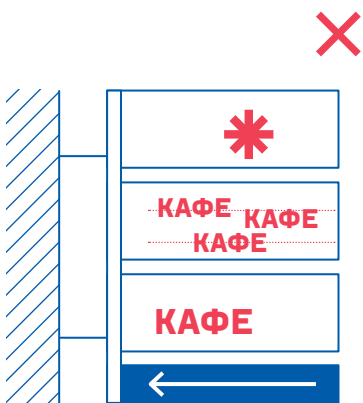

Не рекомендуется размещение информации без учета расположения центральных осей панели, а также относительно других панелей в группе.

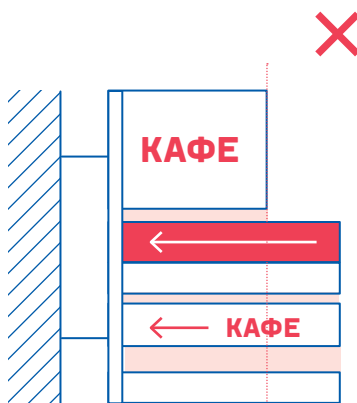

Запрещается устанавливать разногабаритные панели на один кронштейн. Запрещается устанавливать панели с разными отступами. Запрещается размещать указатель посередине или сверху группы, а так же дублировать его.

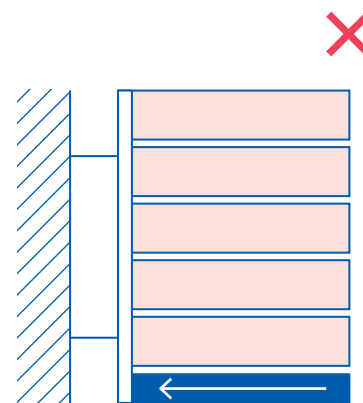

Запрещается устанавливать более 4-х панелей (не считая указателя) на один кронштейн.

✓ рекомендуемое исполнение **✗** недопустимое исполнение

РЕКОМЕНДАЦИИ К РАЗМЕЩЕНИЮ ИНФОРМАЦИИ НА ПАНЕЛЬ-КРОНШТЕЙНАХ

На панель-кронштейнах рекомендуется размещение фирменного наименования, коммерческого обозначения и рода деятельности организации. Композиция, объем и размеры информации зависят от параметров интересующего для размещения вида панели-кронштейна. Допускается один из двух способов размещения информации — линейный или радиальный.

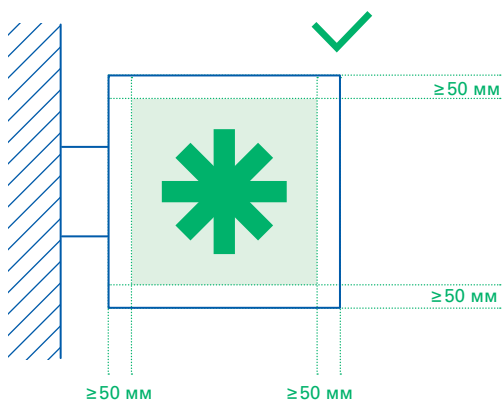

Рекомендуется соблюдать минимальные отступы от контура панели.

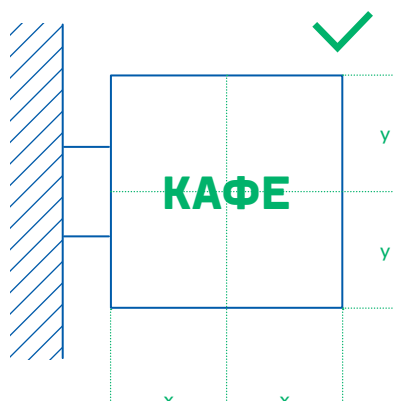

Следует размещать информацию на пересечении центральных осей панели.

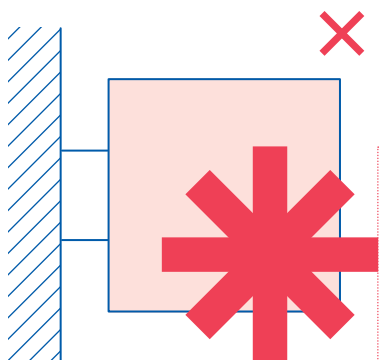

Не рекомендуется выход информации за границы панели.



Не рекомендуется хаотичное размещение информации без учета расположения центральных осей панели.

КОМПАНИЯ фирменное наименование/
коммерческое обозначение

 логотип
организации

КАФЕ тип услуг

! Рекомендации к размещению информации для панелей на опоре такие же, как и для панель-кронштейнов.

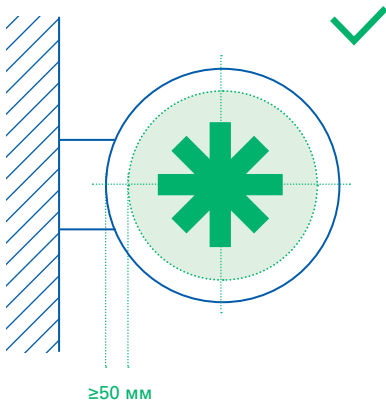

Рекомендуется соблюдать минимальные отступы от контура панели.

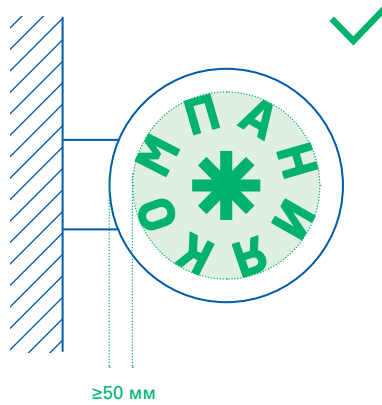

Возможна радиальная композиция информации.

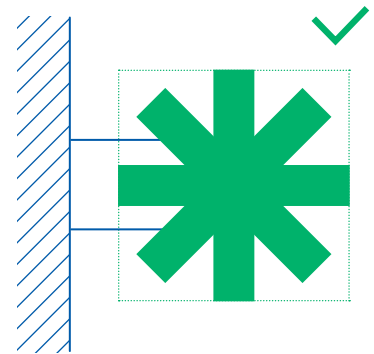

Следует соблюдать максимально-разрешенные параметры при размещении информации без подложки.

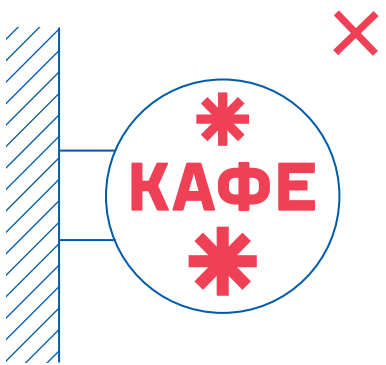

Запрещается размещение информации в 3 и более уровней.

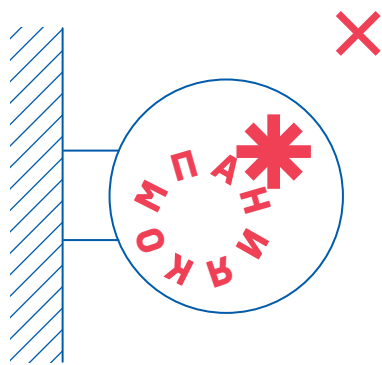

Не рекомендуется асимметричное размещение информации при радиальной композиции.

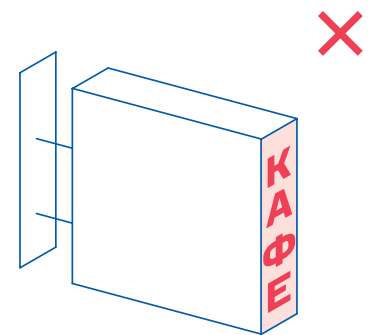

Не рекомендуется использование торцевой стороны панели под размещение информации.

✓ рекомендуемое исполнение ✗ недопустимое исполнение

РЕКОМЕНДАЦИИ К РАЗМЕЩЕНИЮ ИНФОРМАЦИИ НА ИНФОРМАЦИОННЫХ ТАБЛИЧКАХ

На табличках рекомендуется размещение фирменного наименования, коммерческого обозначения, рода деятельности, а также времени работы и необходимой дополнительной информации. Композиция, объем и размеры регулируются заданными параметрами.

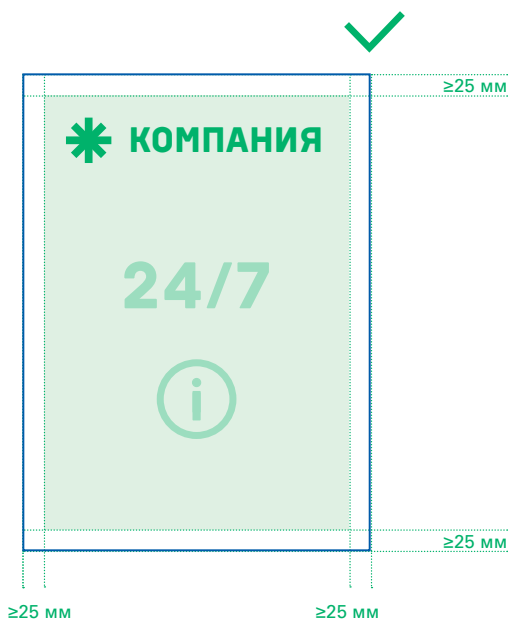

Рекомендуется соблюдать отступы от контура таблички.

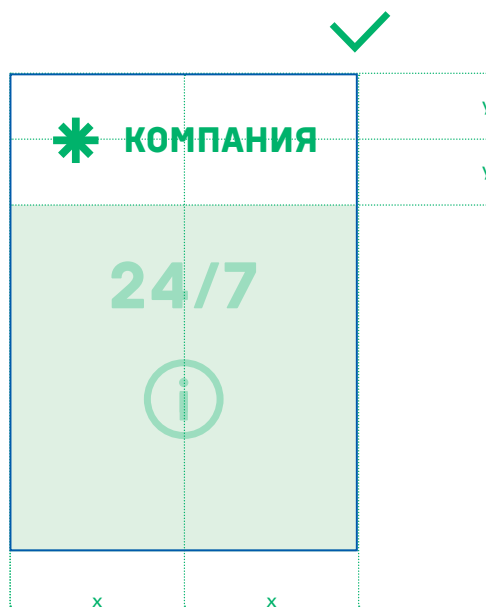

Рекомендуется размещать информацию на пересечении центральных осей панели.



Не рекомендуется несоблюдение заданных максимальных параметров и минимальных отступов.



Не рекомендуется хаотичное размещение информации без учета расположения центральных осей панели.

КОМПАНИЯ фирменное наименование/ коммерческое обозначение

 логотип организации

КАФЕ тип услуг

24/7 время работы

 дополнительная информация

РЕКОМЕНДАЦИИ К РАЗМЕЩЕНИЮ ИНФОРМАЦИИ НА ТАБЛИЧКАХ-ОБЩИХ УКАЗАТЕЛЯХ

На табличках-общих указателях рекомендуется размещение фирменного наименования, коммерческого обозначения, рода деятельности организации, времени работы, а также знаков навигации или обозначения этажа.



→	у
КОМПАНИЯ	у
КОМПАНИЯ	у
КОМПАНИЯ	у
КОМПАНИЯ	у
КОМПАНИЯ	у

В случае размещения таблички у арки следует размещать общую для всех перечисленных организаций навигацию сверху таблички. Надписи лучше одинаково выравнять по левому краю.



6 этаж	КОМПАНИЯ КАФЕ
5 этаж	КОМПАНИЯ КАФЕ
4 этаж	КОМПАНИЯ КАФЕ
3 этаж	КОМПАНИЯ КАФЕ
2 этаж	КОМПАНИЯ КАФЕ
1 этаж	КОМПАНИЯ КАФЕ

В случае размещения таблички у входа в здание следует размещать этажи организаций общим блоком, с одной стороны.



←
КОМПАНИЯ
КОМПАНИЯ
КОМПАНИЯ
КОМПАНИЯ
→

Не рекомендуется размещение информации без учета расположения центральных осей таблички.





КОМПАНИЯ →
КОМПАНИЯ →
КОМПАНИЯ →
КОМПАНИЯ →
КОМПАНИЯ →
КОМПАНИЯ →

Не рекомендуется дублирование указателей.



КОМПАНИЯ ⁶ этаж
5 этаж * КОМПАНИЯ
4 этаж КОМПАНИЯ
КОМПАНИЯ 3 этаж
КОМПАНИЯ ² этаж
1 этаж КОМПАНИЯ

Не рекомендуется хаотичное размещение информации и разная высота надписей.

 рекомендуемое исполнение  недопустимое исполнение

РЕКОМЕНДАЦИИ К РАЗМЕЩЕНИЮ ИНФОРМАЦИИ В ПОСТОЯННОМ ОФОРМЛЕНИИ ВИТРИН

В постоянном оформлении витрин разрешается размещение фирменного наименования, коммерческого обозначения и рода деятельности организации. Композиция, объем и размеры регулируются заданными параметрами.

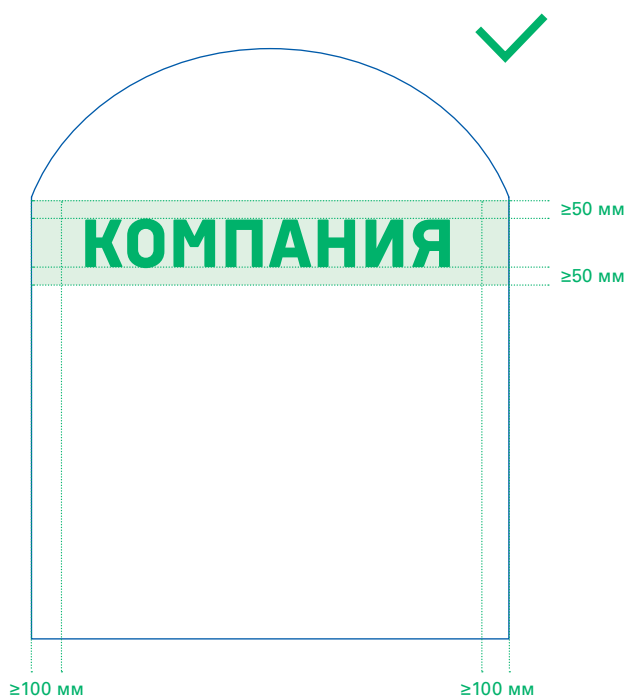

Следует соблюдать минимальные отступы от контура витрины и зеленой зоны.

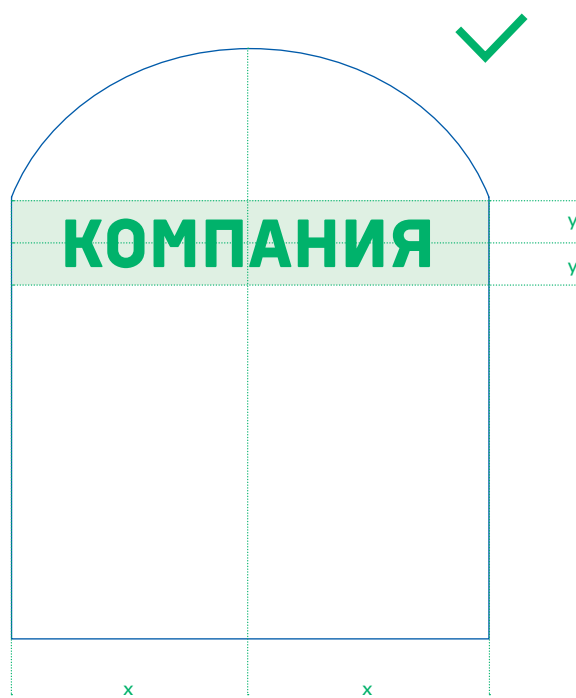

Следует размещать информацию на пересечении центральных осей витрины.

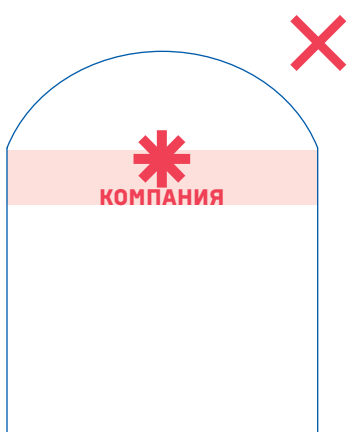

Запрещается несоблюдение заданных максимальных параметров и выход информации за границы зеленой зоны.

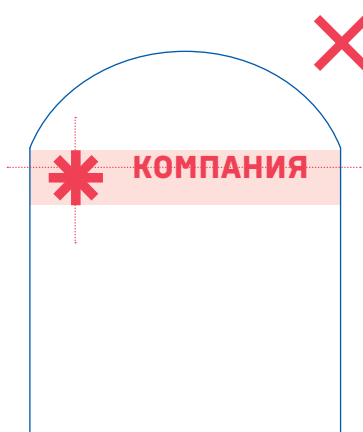

Запрещается хаотичное размещение информации без учета расположения центральных осей витрины.

КОМПАНИЯ фирменное наименование/
коммерческое обозначение

 логотип
организации

КАФЕ тип услуг

РЕКОМЕНДАЦИИ К РАЗМЕЩЕНИЮ ИНФОРМАЦИИ ПРИ ВРЕМЕННОМ ОФОРМЛЕНИИ ВИТРИН

При временном оформлении витрин разрешается размещение рекламных акций, коммерческого обозначения и фирменного наименования компании, а также времени работы компании при наличии стеклянной двери-витрины. Площадь размещаемой информации не должна превышать 30% от общей площади витрины.

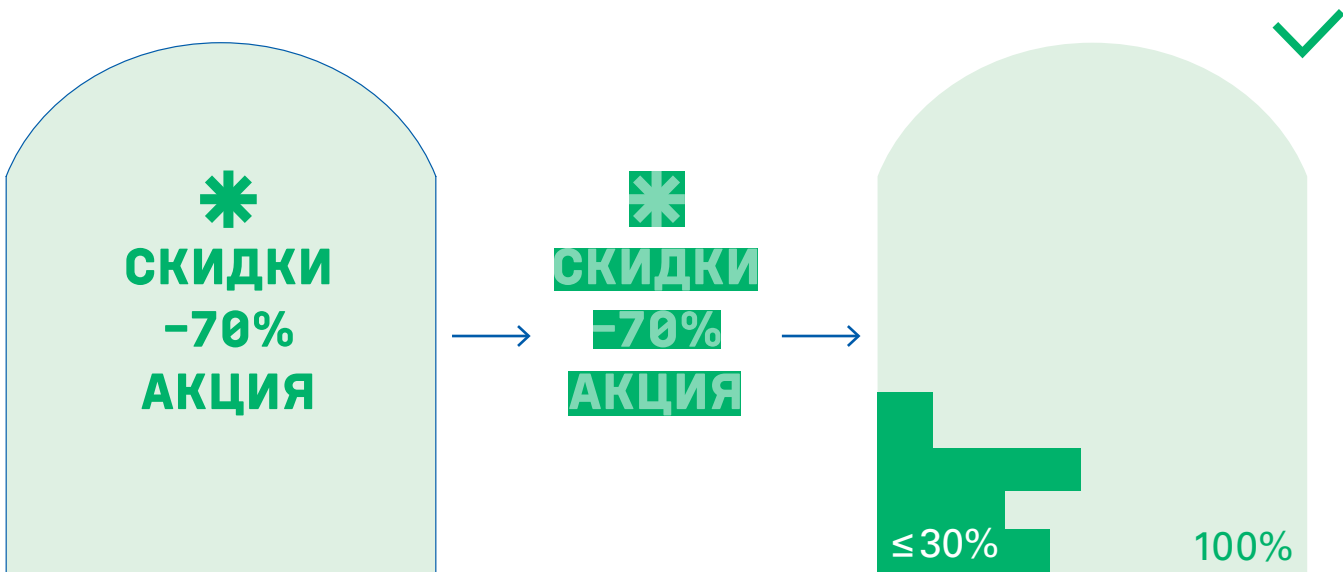

Следует размещать информацию не более чем на 30% общей площади витрины. Площадь размещаемой информации является суммой площадей надписей и символов.

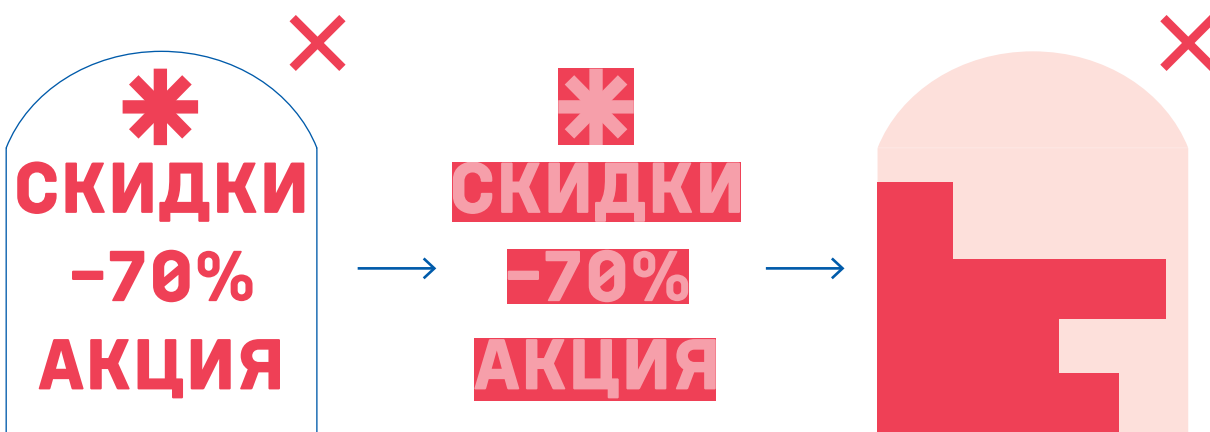

Запрещается превышение максимальной разрешенной площади.

✓ рекомендуемое исполнение ✗ недопустимое исполнение

РЕКОМЕНДАЦИИ ПО ТИПОГРАФИКЕ

Для вывесок организаций, у которых нет зарегистрированного логотипа или фирменного шрифта, рекомендуется использовать антиквенные и гротескные шрифты, как наиболее подходящие по назначению.

✓ АНТИКВЕННЫЕ ШРИФТЫ

New Baskerville Bodoni Garamond Caslon

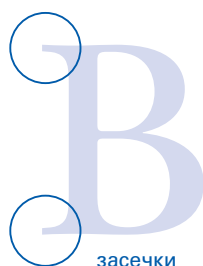

Антиква — собирательное название шрифтов с засечками. Засечки — это короткие штрихи, обрамляющие основные штрихи знаков. Подойдут для фасадов исторических зданий и зданий, стилизованных под них.

✓ ГРОТЕСКНЫЕ ШРИФТЫ

Gill Sans Futura Helvetica Univers Formular



Гротеск — собирательное название шрифтов без засечек. Уместен в использовании на современных фасадах.

✗ АКЦИДЕНТНЫЕ ШРИФТЫ

Ижица *Zapfino* Comic Sans Cloister Black

Акцидентные шрифты предназначены для привлечения внимания и декорирования. К ним относятся: рукописные, готические, славянские и египетские шрифты. Ввиду чрезмерной декоративности и низкой удобочитаемости не рекомендуются для размещения на фасадах.

**regular bold**

Рекомендуется использовать такие начертания, как regular и bold.

ПРОПИСНЫЕ

Прописные буквы рекомендуется набирать с разрядкой для лучшей удобочитаемости вывески.

Строчные

Надписи, набранные строчными буквами, рекомендуется начинать с заглавной буквы.

*italic*

Не рекомендуется использование начертания italic.

ПРОПИСНЫЕ

Прописные буквы не рекомендуется набирать без разрядки либо с отрицательной разрядкой, так как это затрудняет считываемость.

строчные

Надписи, набранные строчными буквами, не рекомендуется набирать с разрядкой.

**light regular bold**

Рекомендуется использовать такие начертания, как light, regular и bold.

ПРОПИСНЫЕ

Прописные буквы рекомендуется набирать с разрядкой для лучшей удобочитаемости вывески.

Строчные

Надписи, набранные строчными буквами, рекомендуется начинать с заглавной буквы.

*italic*

Не рекомендуется использование начертания italic.

ПРОПИСНЫЕ

Прописные буквы не рекомендуется набирать без разрядки либо с отрицательной разрядкой, так как это затрудняет считываемость.

строчные

Надписи, набранные строчными буквами, запрещено набирать с разрядкой.

**КАФЕ**

Не рекомендуется искажать буквы.

КАФЕ

Не рекомендуется использовать больше, чем один цвет.

КАФЕ

Не рекомендуется использовать градиентные заливки.



рекомендуемое
исполнение



недопустимое
исполнение

ПРАВИЛА ОФОРМЛЕНИЯ ВЫВЕСОК





АТЕЛЬЕ

50%

КОНДИТЕРСКАЯ

00000000

ПЛОСКИЕ ВЫВЕСКИ

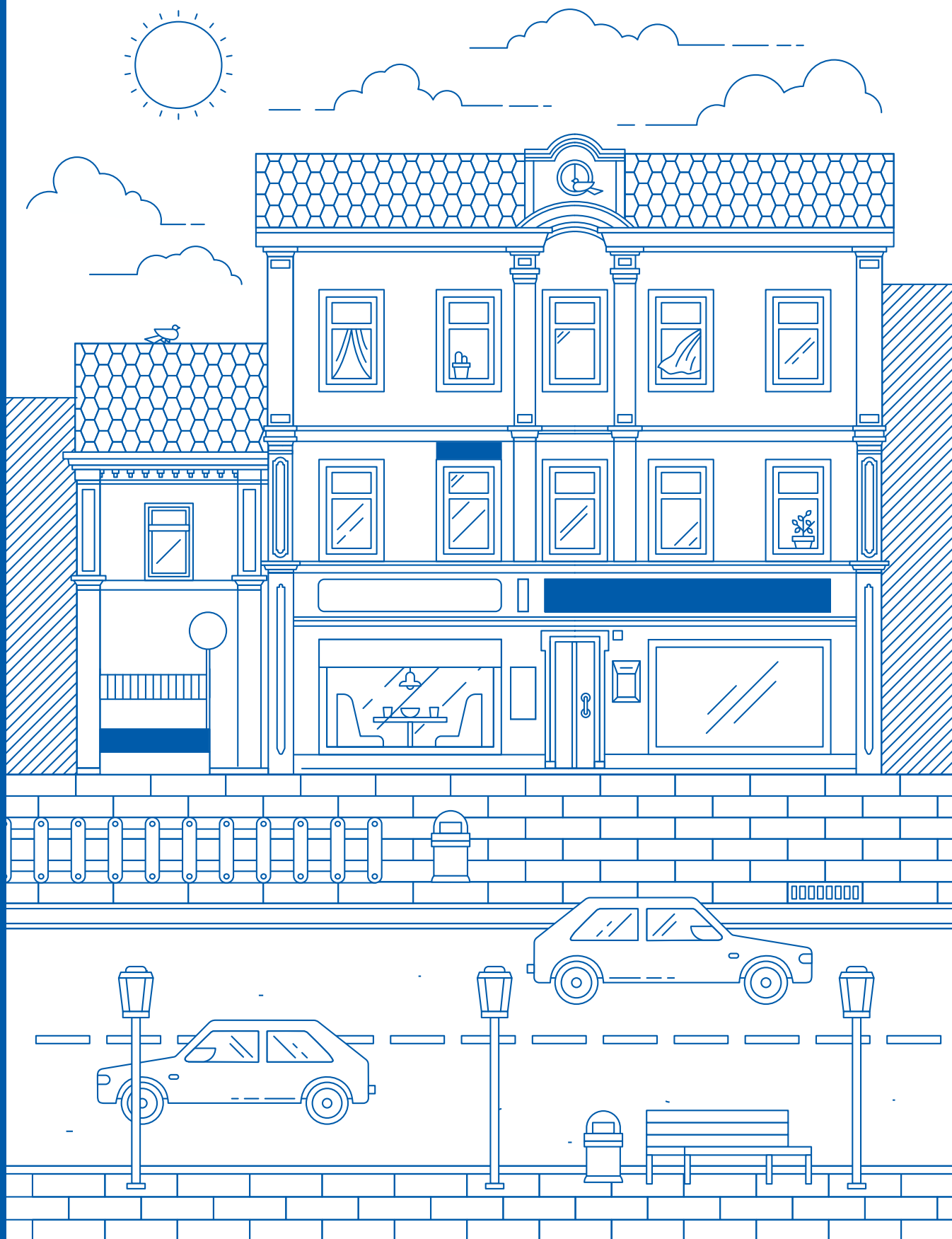

ВИДЫ ПЛОСКИХ ВЫВЕСОК

с подложкой

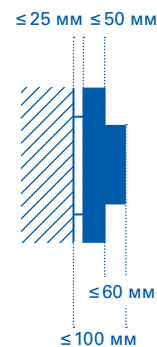
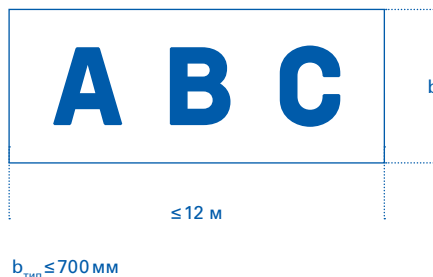

Подложка в данном типе вывесок является фоном для информации. Подложка монтируется с уже установленными надписями или логотипом компании. Максимальная разрешенная глубина вывески: 100 мм. Следует соблюдать отступ от фасада: ≤ 25 мм. Глубина подложки: ≤ 50 мм. Ширина не должна превышать 12 метров.

Вариант исполнения	плоский	объемный	сквозной	гравировка
Информация	логотип организации	КОМПАНИЯ фирменное наименование/ коммерческое обозначение	КАФЕ тип услуг	
Подсветка	контр-ажурная	внутренняя		
Материалы	металл	пластик	стекло	композит
Цвет	монохром	цвет		

БЕЗ ПОДЛОЖКИ

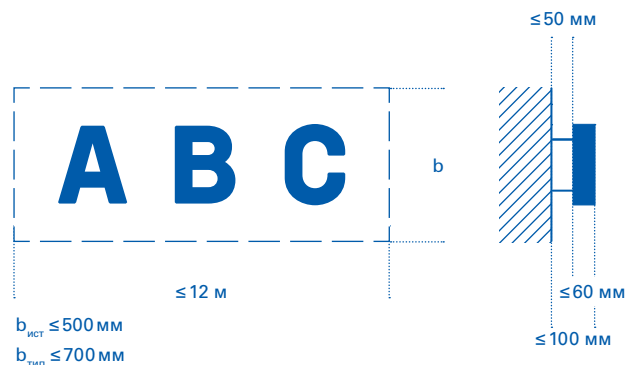

Плоская вывеска без подложки — наиболее предпочтительный вариант разрешенных вывесок. Надписи состоят из отдельных букв и монтируются на плоскость фасада как отдельные элементы. Максимальная разрешенная глубина вывески: 100 мм. Следует соблюдать отступ от фасада: ≤ 50 мм. Максимальная разрешенная глубина надписи: ≤ 60 мм. Ширина не должна превышать 12 метров.

Вариант исполнения	A	A	плоский	объемный				
Информация	✱	КОМПАНИЯ	логотип организации	фирменное наименование/ коммерческое обозначение				
Подсветка	A	A	контр-ажурная	внутренняя				
Материалы	⊘	⊘	⊘	⊘	металл	пластик	стекло	композит
Цвет	⊘	●	монохром	цвет				

ВАРИАНТЫ ИСПОЛНЕНИЯ ПЛОСКИХ ВЫВЕСОК С ПОДЛОЖКОЙ

ПЛОСКИЙ

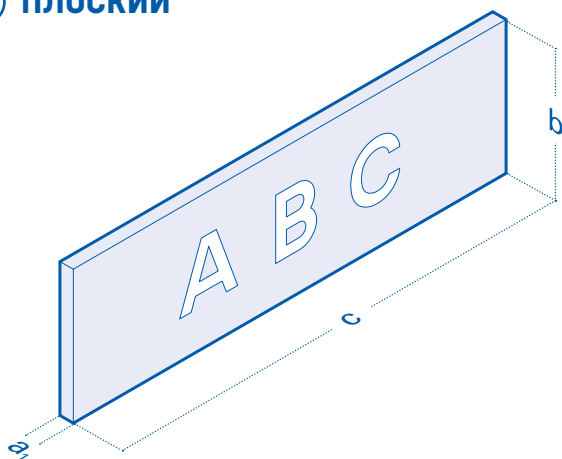

Разрешенные размеры

$a_1 \leq 50$ мм
 $b_{тип}$ определяется зеленой зоной, но ≤ 700 мм
 c определяется зеленой зоной, но ≤ 12 м

Рекомендации

Наиболее предпочтительными материалами являются металл, пластик и стекло. Каждый из элементов вывески (подложка, информация) должен быть выполнен в едином цвете. Подсветка не допускается.



ОБЪЕМНЫЙ

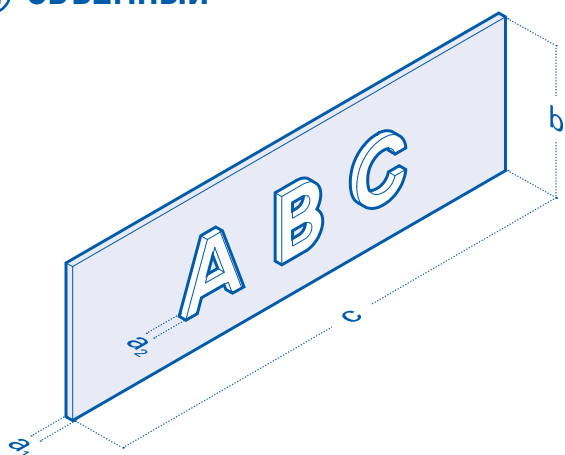

Разрешенные размеры

$a_1 \leq 50$ мм
 $a_2 \leq 60$ мм
 $b_{тип}$ определяется зеленой зоной, но ≤ 700 мм
 c определяется зеленой зоной, но ≤ 12 м

Рекомендации

Информация, выполненная из объемных букв, должна прилегать к подложке вывески. Каждый из элементов вывески (подложка, информация) должен быть выполнен в едином цвете. Возможна внутренняя подсветка букв светодиодами.



Глубина объемной надписи превышает 60мм. Запрещается размещение информации в 2 и более уровней.

СКВОЗНОЙ

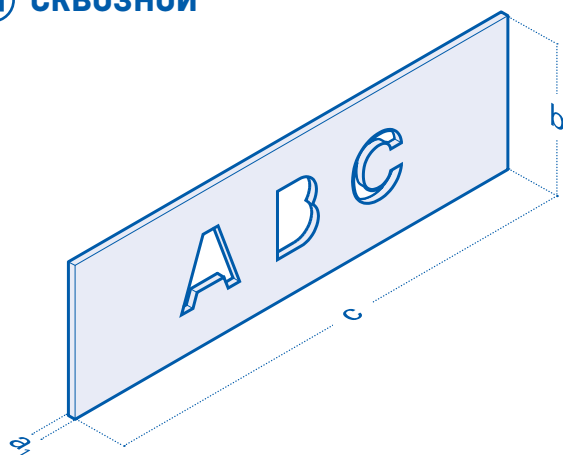

Разрешенные размеры

$a_1 \leq 50$ мм
 $b_{\text{тип}}$ определяется зеленой зоной, но ≤ 700 мм
 c определяется зеленой зоной, но ≤ 12 м

Рекомендации

Наиболее предпочтительными материалами для этого варианта исполнения являются металл и стекло. Рекомендуется использование цельных материалов. Крепления вывески не должны попадать на сквозные элементы. Вывеска должна быть выполнена в едином цвете. Возможно использование контр-ажурной подсветки.



ГРАВИРОВКА

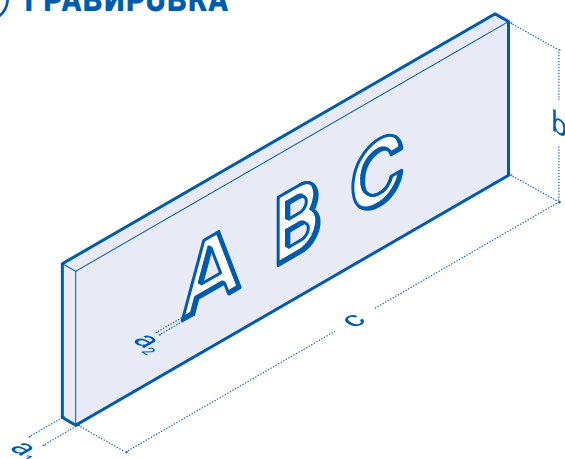

Разрешенные размеры

$a_1 \leq 50$ мм
 $a_2 \leq 25$ мм
 $b_{\text{тип}}$ определяется зеленой зоной, но ≤ 700 мм
 c определяется зеленой зоной, но ≤ 12 м

Рекомендации

Рекомендуется использование цельных материалов. Каждый из элементов вывески (подложка, информация) должен быть выполнен в едином цвете. Подсветка не допускается.



размещение разрешено на исторической улице

размещение разрешено на типовой улице

рекомендуемое исполнение

недопустимое исполнение

ВАРИАНТЫ ИСПОЛНЕНИЯ ПЛОСКИХ ВЫВЕСОК БЕЗ ПОДЛОЖКИ

🏠 🏢 ПЛОСКИЙ

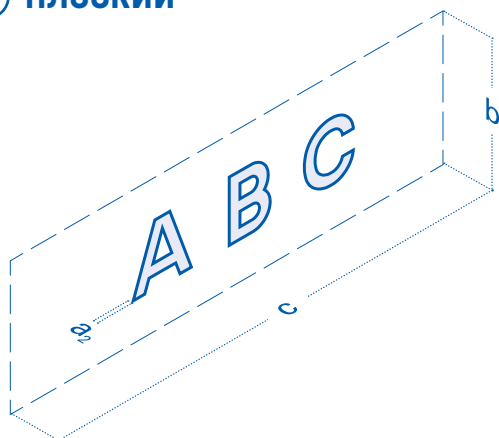

Разрешенные размеры

$a_2 \leq 20 \text{ мм}$
 $b_{\text{ист}} \leq 500 \text{ мм}$
 $b_{\text{тип}} \leq 700 \text{ мм}$
 c определяется зеленой зоной, но $\leq 12 \text{ м}$

Рекомендации

Наиболее предпочтительными материалами для этого варианта исполнения являются металл и стекло. При наличии дистанционных

держателей на разрешенный отступ допускается размещение контр-ажурной подсветки. Информация выполняется в едином цвете.



Возможно размещение вывески с отдельными дистанционными держателями для каждой буквы.



Разрешено размещение вывески в плоском исполнении на едином дистанционном держателе.

🏠 🏢 ОБЪЕМНЫЙ

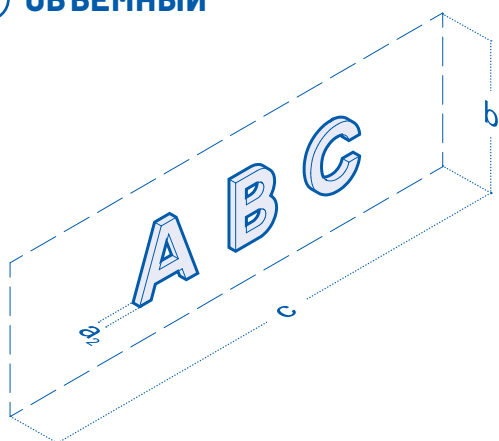

Разрешенные размеры

$a_2 \leq 60 \text{ мм}$
 $b_{\text{ист}} \leq 500 \text{ мм}$
 $b_{\text{тип}} \leq 700 \text{ мм}$
 c определяется зеленой зоной, но $\leq 12 \text{ м}$

Рекомендации

Надписи могут быть произведены из металла, пластика или стекла. Не рекомендуется использование дерева, камня и полистирола.

Возможно использование контр-ажурной, либо внутренней подсветки. Объемные надписи следует исполнять в едином цвете.



Запрещено размещать вывеску перпендикулярно плоскости фасада.



размещение разрешено
на исторической улице



размещение разрешено
на типовой улице



рекомендуемое
исполнение



недопустимое
исполнение

ЛАЙТБОКСЫ

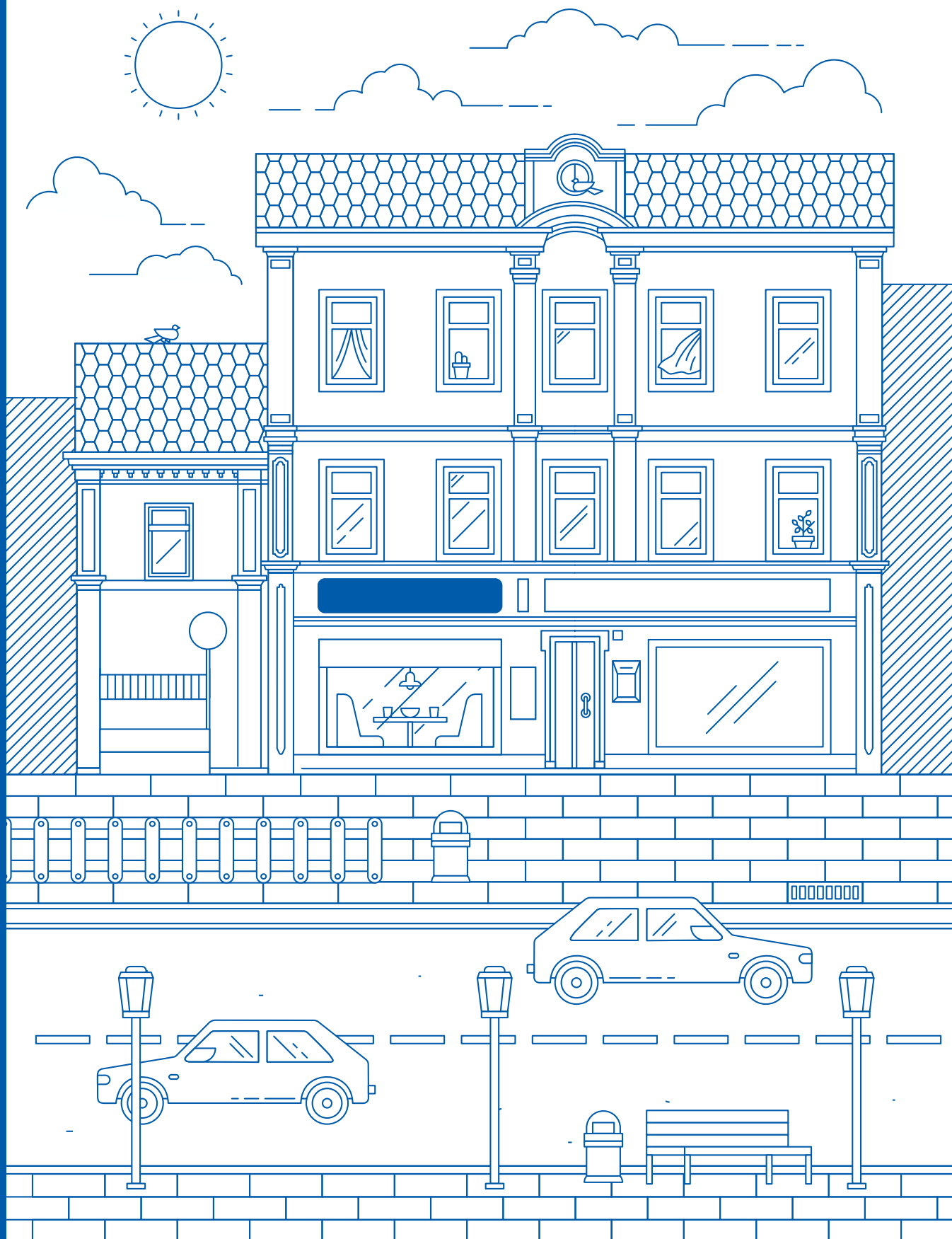

ВИДЫ ЛАЙТБОКСОВ

ПРОСТЫХ ГЕОМЕТРИЧЕСКИХ ФОРМ

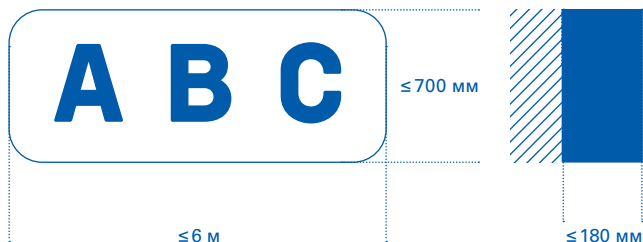

Лайтбоксы простых геометрических форм представляют собой световые короба, как правило, прямоугольной формы. В качестве внутренней подсветки используются светодиоды. Рекомендуется размещать логотип, наименование компании. Максимальная разрешенная глубина вывески: 180 мм. Ширина не должна превышать 6 м. Следует монтировать вплотную к фасаду.

<p>Вариант исполнения</p>	 плоский	 объемный		
<p>Информация</p>	 логотип организации	<p>КОМПАНИЯ</p> фирменное наименование/ коммерческое обозначение		
<p>Подсветка</p>	 внутренняя			
<p>Материалы</p>	 металл	 пластик	 стекло	 композит
<p>Цвет</p>	 монохром	 цвет		

СЛОЖНЫХ ГЕОМЕТРИЧЕСКИХ ФОРМ

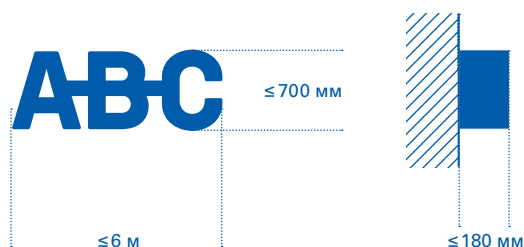

На данном типе лайтбоксов размещают фирменное наименование организации, либо логотип. В качестве внутренней подсветки также используются люминисцентные лампы или светодиоды. Рекомендуется размещать логотип, наименование компании. Максимальная разрешенная глубина вывески: 180 мм. Ширина не должна превышать 6 м. Следует монтировать вплотную к фасаду.



Вариант исполнения

объемный



КОМПАНИЯ

Информация

логотип
организации

фирменное наименование/
коммерческое обозначение



Подсветка

внутренняя



металл



пластик



стекло



композит

Материалы



монохром



цвет

Цвет

ВАРИАНТЫ ИСПОЛНЕНИЯ ЛАЙТБОКСОВ ПРОСТЫХ ГЕОМЕТРИЧЕСКИХ ФОРМ

ПЛОСКИЙ

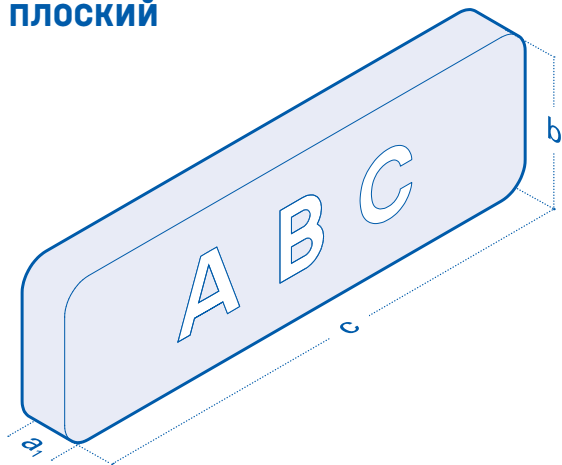

Разрешенные размеры

$a_1 \leq 180$ мм
 $b_{\text{тип}}$ определяется зеленой зоной, но ≤ 700 мм
 c определяется зеленой зоной, но ≤ 6 м

Рекомендации

Наиболее предпочтительными материалами для этого варианта исполнения являются металл, пластик, стекло и композитные материалы. Для подсветки рекомендуется использовать светоди-

оды, как наиболее энергоэффективные и долговечные. Каждый из элементов вывески (подложка, информация) должен быть выполнен в едином цвете.

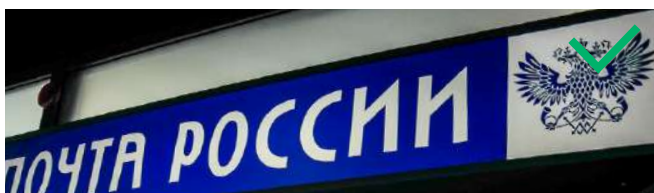

Ширина лайтбокса превышает 6м. Запрещено использование более 2-х цветов.

ОБЪЕМНЫЙ

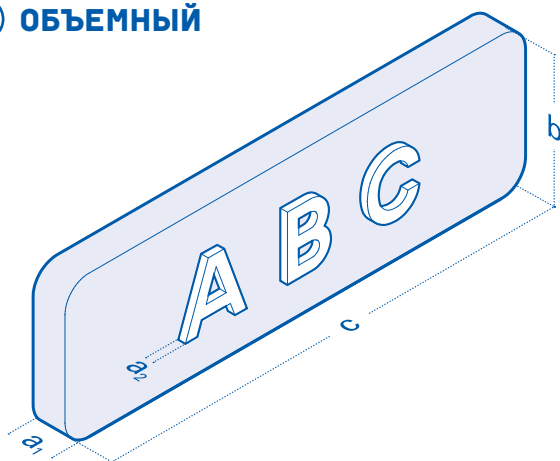

Разрешенные размеры

$a_1 \leq 120$ мм
 $a_2 \leq 60$ мм
 $b_{\text{тип}}$ определяется зеленой зоной, но ≤ 700 мм
 c определяется зеленой зоной, но ≤ 6 м

Рекомендации

Данный вариант исполнения смотрится более эстетично, чем плоский. Наиболее предпочтительными материалами являются металл, пластик, стекло и композитные материалы. Разрешена подсветка как фона, так и объемной информации.

Рекомендуется использовать светодиоды, как наиболее энергоэффективные и долговечные. Каждый из элементов вывески (подложка, информация) должен быть выполнен в едином цвете.



ВАРИАНТЫ ИСПОЛНЕНИЯ ЛАЙТБОКСОВ СЛОЖНЫХ ГЕОМЕТРИЧЕСКИХ ФОРМ

А В С

ЛАЙТБОКСЫ

ОБЪЕМНЫЙ

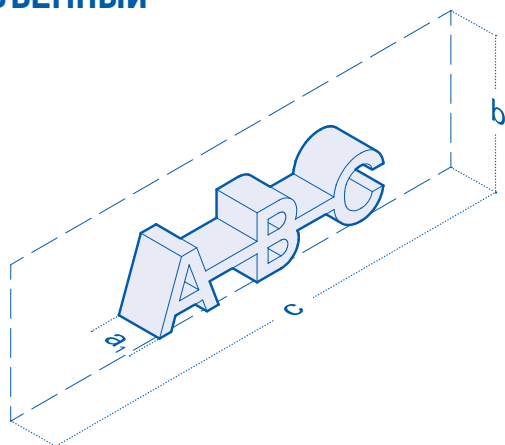

Разрешенные размеры

$a, \leq 180$ мм

$b_{\text{тип}}$ определяется зеленой зоной, но ≤ 700 мм

c определяется зеленой зоной, но ≤ 6 м

Рекомендации

Наиболее предпочтительными материалами для этого варианта исполнения являются металл, пластик и композитные материалы. Для подсветки рекоменду-

ется использовать светодиоды, как наиболее энергоэффективные и долговечные. Рекомендуется исполнять вывеску в едином цвете.



 размещение разрешено на исторической улице

 размещение разрешено на типовой улице

 рекомендуемое исполнение

 недопустимое исполнение

ПАНЕЛЬ-КРОНШТЕЙНЫ

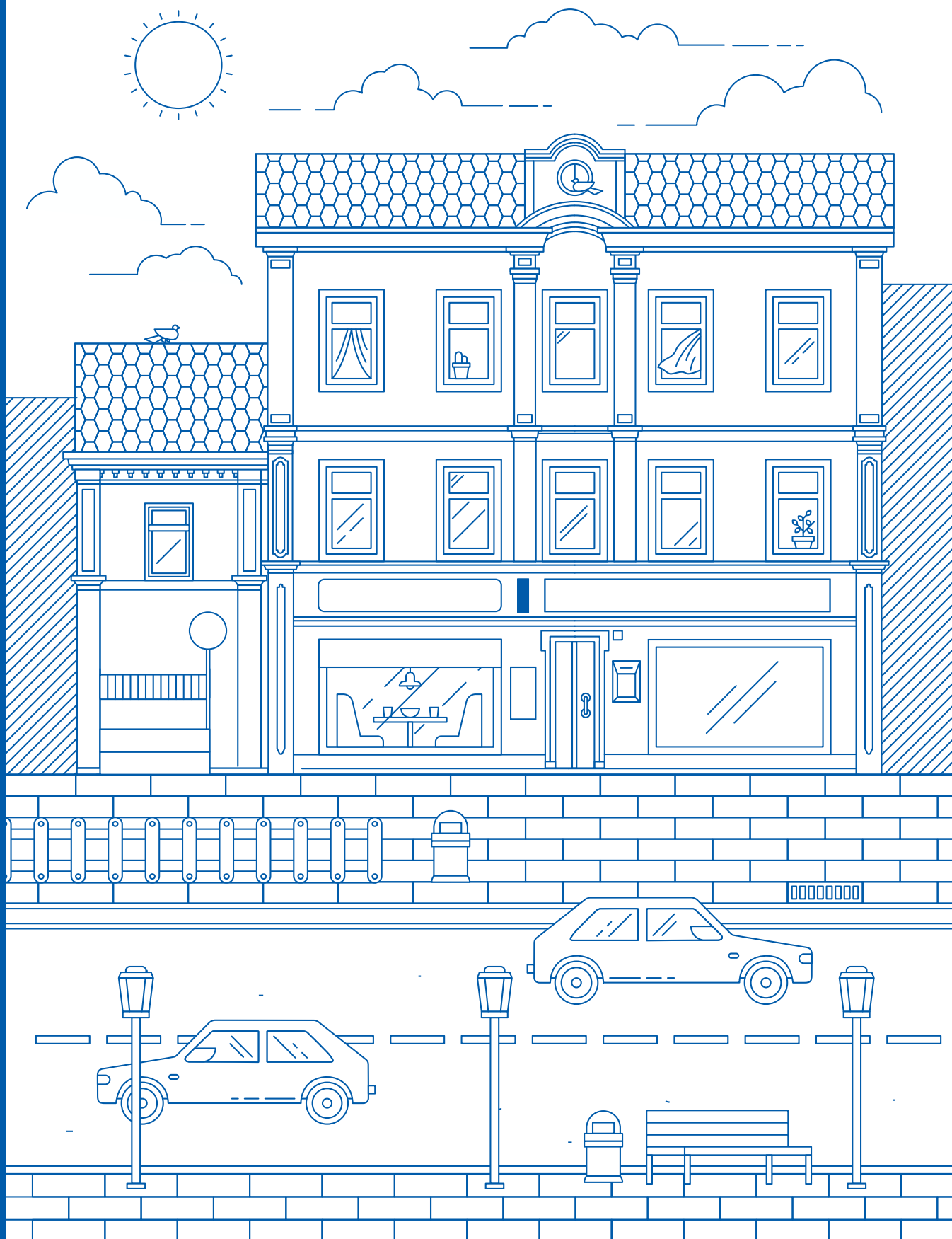

ВИДЫ ПАНЕЛЬ-КРОНШТЕЙНОВ

с подложкой

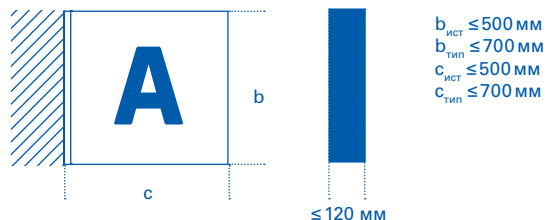

Панель-кронштейн с подложкой располагается перпендикулярно зданию. Информация может размещаться с обеих сторон. Рекомендуется размещать логотип, наименование компании, а также при необходимости указатель. Максимальная разрешенная глубина вывески: 120 мм. Разрешенные ширина и высота: ≤ 500 мм — для исторических улиц, ≤ 700 мм — для типовых.

Вариант исполнения



плоский



объемный



сквозной



гравировка

Информация



логотип
организации

КОМПАНИЯ

фирменное наименование/
коммерческое обозначение



указатель

Подсветка



внутренняя

Материалы



металл



пластик



стекло

Цвет



монохром



цвет

БЕЗ ПОДЛОЖКИ

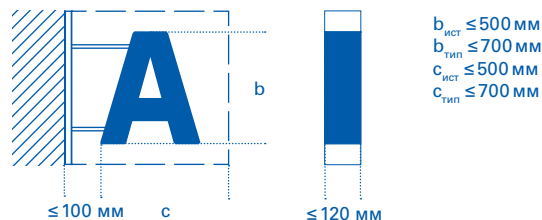

Панель-кронштейн без подложки располагается перпендикулярно зданию. Информация может размещаться с обеих сторон. Рекомендуется размещать логотип, наименование компании. Максимальная разрешенная глубина вывески: 120 мм. Разрешенные ширина и высота: ≤ 500 мм — для исторических улиц, ≤ 700 мм — для типовых.



Вариант исполнения объемный



КОМПАНИЯ



Информация логотип организации фирменное наименование/коммерческое обозначение указатель



Подсветка внутренняя



металл



пластик



стекло

Материалы



монохром



цвет

Цвет

ВАРИАНТЫ ИСПОЛНЕНИЯ ПАНЕЛЬ-КРОНШТЕЙНОВ С ПОДЛОЖКОЙ

🏠 🏢 ПЛОСКИЙ

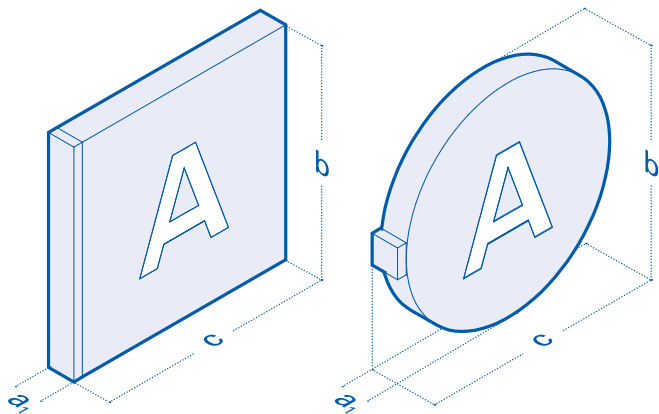

Разрешенные размеры

$a_1 \leq 120$ мм
 $b_{\text{ист}} \leq 500$ мм
 $b_{\text{тип}} \leq 700$ мм

$c_{\text{ист}} \leq 500$ мм
 $c_{\text{тип}} \leq 700$ мм

Рекомендации

Наиболее предпочтительными материалами для этого варианта исполнения являются металл, пластик и стекло. Разрешена подсветка и фона, и информации. Рекомендуется использовать светодиоды, как наиболее энергоэф-

фективные и долговечные. Каждый из элементов вывески (подложка, информация) должен быть выполнен в едином цвете.

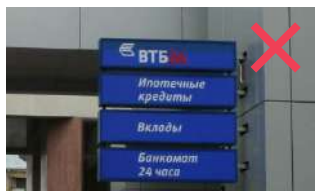

Запрещено размещение нескольких панель-кронштейнов по горизонтали или вертикали.

🏠 🏢 ОБЪЕМНЫЙ

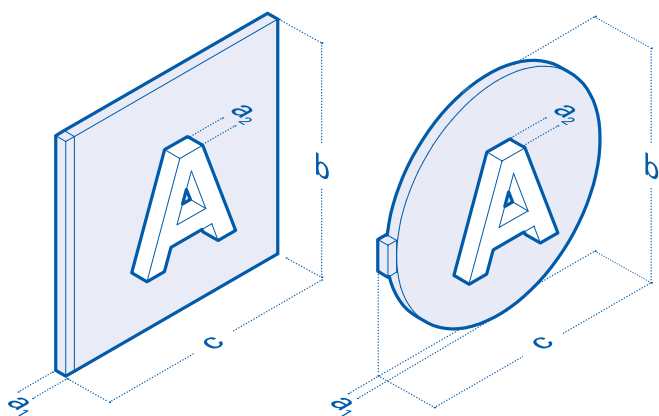

Разрешенные размеры

$a_1 \leq 100$ мм
 $a_2 \leq 60$ мм
 $b_{\text{ист}} \leq 500$ мм
 $b_{\text{тип}} \leq 700$ мм

$c_{\text{ист}} \leq 500$ мм
 $c_{\text{тип}} \leq 700$ мм

Рекомендации

Наиболее предпочтительными материалами для этого варианта исполнения являются металл, пластик и стекло. Разрешена подсветка и фона, и объемной информации. Рекомендуется использовать светодиоды, как наиболее энергоэффективные и долго-

вечные. Допустимо использование неоновых ламп. Для изготовления надписей рекомендуется использовать цельные материалы. Каждый из элементов вывески (подложка, информация) должен быть выполнен в едином цвете.



  СКВОЗНОЙ

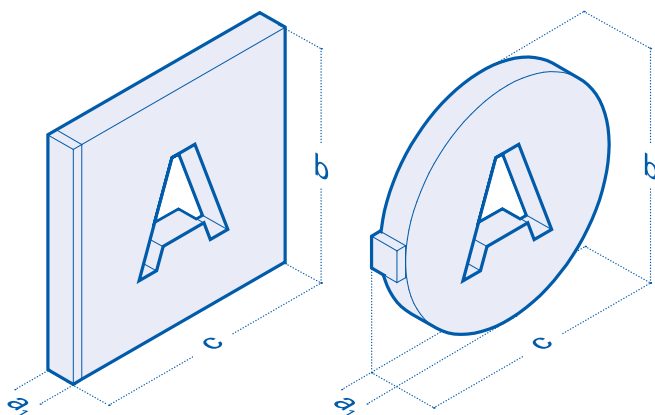

Разрешенные размеры

$a_1 \leq 120$ мм
 $b_{ист} \leq 500$ мм
 $b_{тип} \leq 700$ мм

$c_{ист} \leq 500$ мм
 $c_{тип} \leq 700$ мм

Рекомендации

Наиболее предпочтительным материалом для этого варианта исполнения является металл. Рекомен-

дуется исполнение вывески в едином цвете. Крепления вывески не должны попадать на сквозные элементы.



  ГРАВИРОВКА

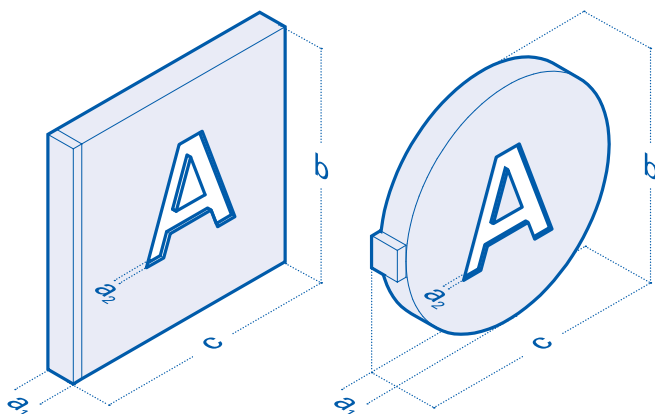

Разрешенные размеры

$a_1 \leq 120$ мм
 $a_2 \leq 25$ мм
 $b_{ист} \leq 500$ мм
 $b_{тип} \leq 700$ мм

$c_{ист} \leq 500$ мм
 $c_{тип} \leq 700$ мм

Рекомендации

Наиболее предпочтительными материалами для этого варианта исполнения являются металл и пластик. Возможна внутренняя

подсветка. Каждый из элементов вывески (подложка, информация) должен быть выполнен в едином цвете.

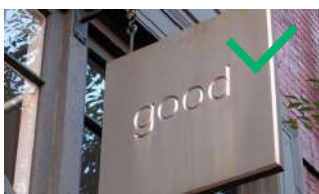

 размещение разрешено на исторической улице

 размещение разрешено на типовой улице

 рекомендуемое исполнение

 недопустимое исполнение

ВАРИАНТЫ ИСПОЛНЕНИЯ ПАНЕЛЬ-КРОНШТЕЙНОВ БЕЗ ПОДЛОЖКИ

ОБЪЕМНЫЙ

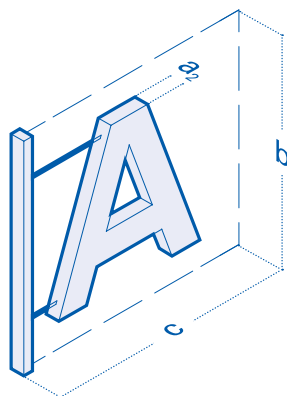

Разрешенные размеры

$a_2 \leq 60 \text{ мм}$
 $b_{\text{ист}} \leq 500 \text{ мм}$
 $b_{\text{тип}} \leq 700 \text{ мм}$

$c_{\text{ист}} \leq 500 \text{ мм}$
 $c_{\text{тип}} \leq 700 \text{ мм}$

Рекомендации

Наиболее предпочтительными материалами для этого варианта исполнения являются металл и пластик. Для внутренней подсветки рекомендуется использовать

светодиоды, как наиболее энергоэффективные и долговечные. Допустимо использование неона. Рекомендуется исполнение в едином цвете.



Запрещается несоблюдение заданных максимальных параметров.

 размещение разрешено на исторической улице

 размещение разрешено на типовой улице

 рекомендуемое исполнение

 недопустимое исполнение

ПАНЕЛЬ-КРОНШТЕЙН ОБЩИЙ УКАЗАТЕЛЬ

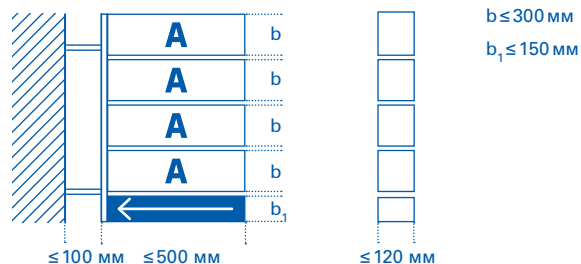
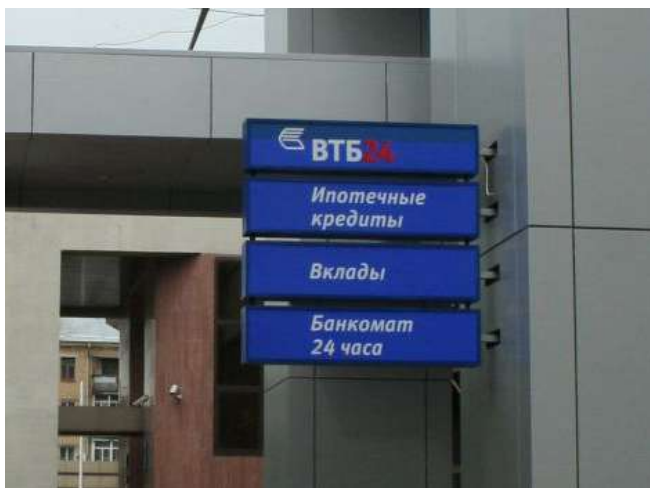

Панель-кронштейн-общий указатель располагается перпендикулярно зданию, рядом с арочным проемом. Рекомендуется размещать логотип, наименование компании, стрелку указатель. Максимальная разрешенная глубина вывески: 120 мм. Разрешенная высота: ≤ 300 мм, ширина: ≤ 500 мм. На одном кронштейне разрешается размещать не более 4-х панелей.



Вариант исполнения

плоский



КОМПАНИЯ



Информация

логотип
организации

фирменное наименование/
коммерческое обозначение

указатель



Подсветка

внутренняя



металл



пластик



стекло

Материалы



монохром



цвет

Цвет

ВАРИАНТЫ ИСПОЛНЕНИЯ ПАНЕЛЬ-КРОНШТЕЙНОВ ОБЩИХ УКАЗАТЕЛЕЙ

A

ПАНЕЛЬ-КРОНШТЕЙНЫ

🏠 🏢 ПЛОСКИЙ

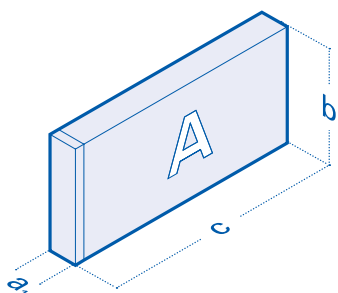

Разрешенные размеры

$a \leq 120 \text{ мм}$

$b \leq 300 \text{ мм}$

$c \leq 500 \text{ мм}$

Рекомендации

Наиболее предпочтительными материалами для этого варианта исполнения являются металл, пластик и стекло. Разрешена подсветка и фона, и информации. Рекомендуется

использовать светодиоды, как наиболее энергоэффективные и долговечные. Каждый из элементов вывески (подложка, информация) должен быть выполнен в едином цвете.



🏠 размещение разрешено на исторической улице

🏢 размещение разрешено на типовой улице

✓ рекомендуемое исполнение

✗ недопустимое исполнение

ВАРИАНТЫ КРЕПЛЕНИЯ ПАНЕЛЬ-КРОНШТЕЙНОВ

НЕВИДИМОЕ КРЕПЛЕНИЕ ВПЛОТНУЮ

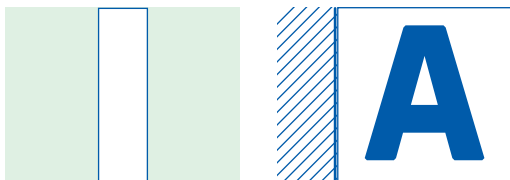

Невидимое крепление позволяет скрыть несущие конструкции панель-кронштейнов и достигнуть плотного прилегания к фасаду. При данном виде крепления размещаемая информация занимает максимально возможную площадь.



ПОДВЕСНОЕ КРЕПЛЕНИЕ



Подвесное крепление располагается в зеленой зоне, перпендикулярно фасаду над панель-кронштейном. Данный вид крепления должен быть выполнен в едином цвете, черный является наиболее предпочтительным.



  **КРЕПЛЕНИЕ НА ДИСТАНЦИОННЫХ ДЕРЖАТЕЛЯХ**

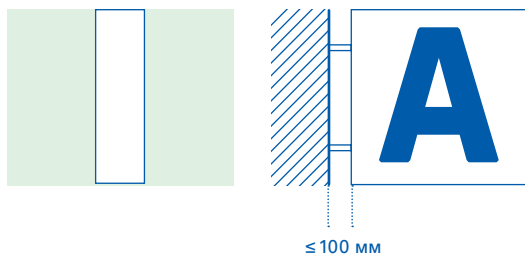

Данный вид крепления располагается в границах зеленой зоны, между фасадом и панель-кронштейном. Дистанционные держатели должны быть выполнены в едином цвете, черный является наиболее предпочтительным.



  **КРЕПЛЕНИЕ ОБЩИХ УКАЗАТЕЛЕЙ**

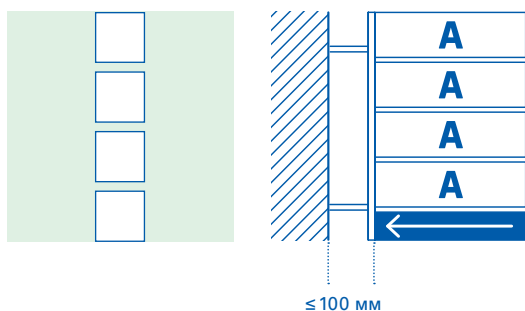

Панель-кронштейны общие указатели крепятся на один кронштейн. На одном кронштейне может располагаться не более 4-х панелей, не считая указатель.



 размещение разрешено на исторической улице

 размещение разрешено на типовой улице

ПАНЕЛИ НА ОПОРЕ









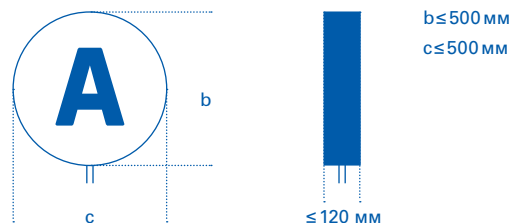



ВИДЫ ПАНЕЛЕЙ НА ОПОРЕ

! Варианты исполнения панелей на опоре: плоский и объемный. Требования к ним такие же, как к соответствующим вариантам исполнения панель-кронштейнов с подложкой (стр. 68 дизайн-кода).

с подложкой



Панель на опоре располагается у входа в подвальное помещение, параллельно или перпендикулярно плоскости фасада, вдоль длины лестничного проема по центральной оси ограждения. Информация может размещаться с обеих сторон. Рекомендуется размещать логотип, наименование компании, при необходимости — указатель. Максимальная разрешенная глубина вывески: 120 мм. Разрешенные ширина и высота панели: ≤500 мм. Высота опоры не должна превышать 2000 мм, сечение должно быть круглым. Цвет, материал опоры и ограждения лестничного проема должны быть одинаковыми.

Вариант исполнения	 плоский	 объемный	
Информация	 логотип организации	КОМПАНИЯ фирменное наименование/ коммерческое обозначение	 указатель
Подсветка	 внутренняя		
Материалы	 металл	 пластик	 стекло
Цвет	 монохром	 цвет	

ТАБЛИЧКИ

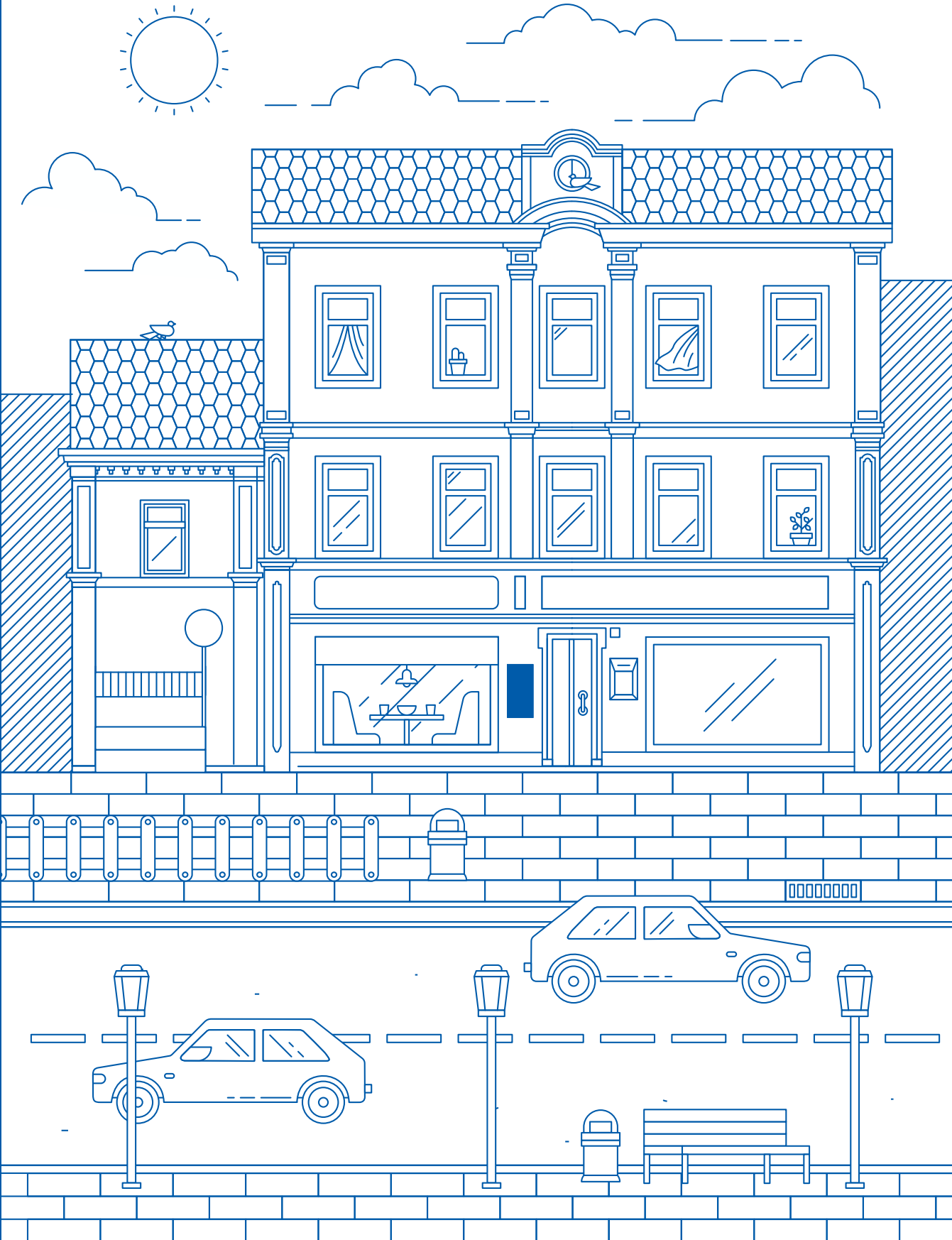

ВИДЫ ТАБЛИЧЕК

ИНФОРМАЦИОННЫЕ

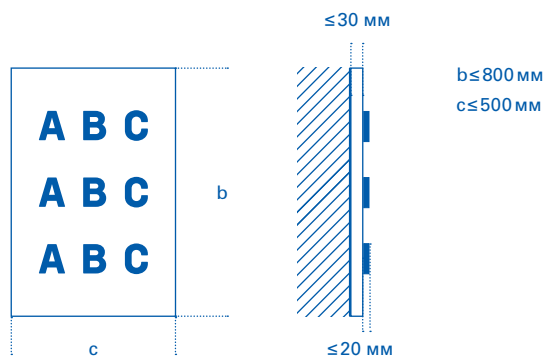

На табличках рекомендуется размещение дополнительной информации — сервисы компании, меню кафе и ресторанов. Табличка располагается на уровне глаз, не ниже 800 мм от земли по нижней отметке. Табличка монтируется вплотную к фасаду, при этом ее глубина не должна превышать 30 мм.

Вариант исполнения	 плоский	 объемный	 сквозной	 гравировка	
Информация	 логотип организации	КОМПАНИЯ фирменное наименование/ коммерческое обозначение	24/7 время работы	-70% акции	 доп. информация
Подсветка	 контр-ажурная				
Материалы	 металл	 пластик	 стекло	 камень	
Цвет	 монохром	 цвет			

ОБЩИЕ УКАЗАТЕЛИ

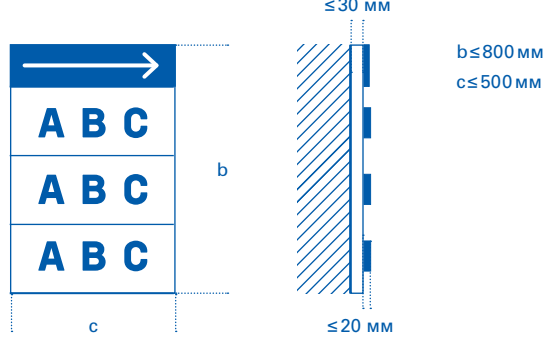

На табличках-общих указателях рекомендуется размещение логотипов и наименований компаний, знаки навигации. Данный вид конструкции следует размещать возле дворовых арок, либо перед входом в многоквартирные дома для поэтажной навигации. Табличка монтируется вплотную к фасаду, ее глубина не должна превышать 30 мм.

Вариант исполнения			плоский	объемный
Информация		КОМПАНИЯ	логотип организации	фирменное наименование/ коммерческое обозначение
Подсветка		24/7	контр-ажурная	
Материалы			металл	
Цвет			монохром	

ВАРИАНТЫ ИСПОЛНЕНИЯ ТАБЛИЧЕК

🏠 🏠 ПЛОСКИЙ

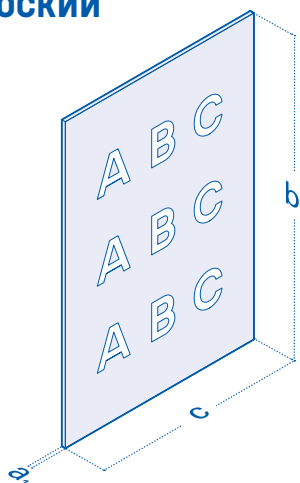

Разрешенные размеры

$a_1 \leq 30$ мм
 $b \leq 800$ мм
 $c \leq 500$ мм

Рекомендации

Наиболее предпочтительными материалами для этого варианта исполнения являются металл, пластик и стекло. Каждый из эле-

ментов вывески (подложка, информация) должен быть выполнен в едином цвете.

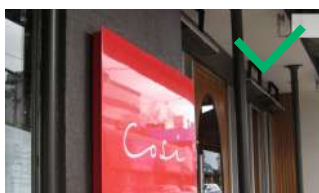

Запрещается несоблюдение заданных максимальных параметров.

🏠 🏠 ОБЪЕМНЫЙ

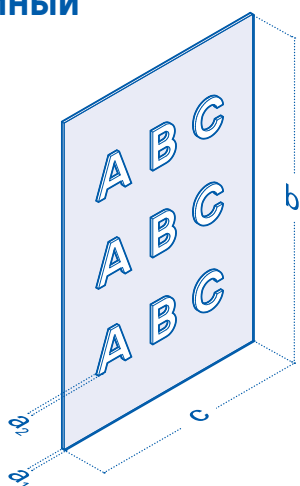

Разрешенные размеры

$a_1 \leq 30$ мм
 $a_2 \leq 20$ мм
 $b \leq 800$ мм
 $c \leq 500$ мм

Рекомендации

Наиболее предпочтительными материалами для этого варианта исполнения являются металл, пластик и стекло. Для изготовления надписей рекомендуется

использовать цельные материалы. Каждый из элементов вывески (подложка, информация) должен быть выполнен в едином цвете.

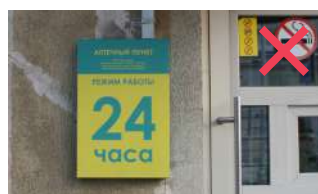

Запрещается размещение табличек в виде лайтбоксов.

СКВОЗНОЙ

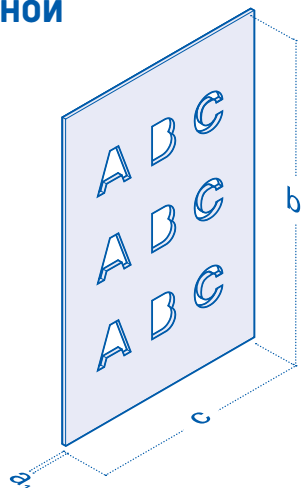

Разрешенные размеры

$a_1 \leq 30$ мм
 $b \leq 800$ мм
 $c \leq 500$ мм

Рекомендации

Наиболее предпочтительными материалами для этого варианта исполнения являются металл и стекло. При необходимости допу-

скается использование контр-ажурной подсветки. Данный вариант исполнения рекомендуется выполнять в едином цвете.



Запрещается несоблюдение заданных максимальных параметров.

ГРАВИРОВКА

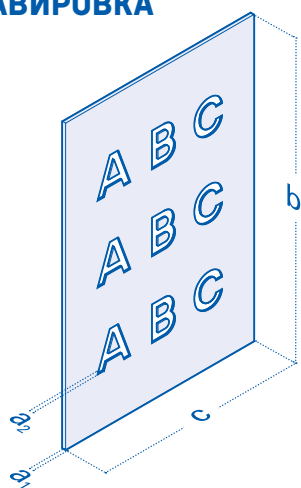

Разрешенные размеры

$a_1 \leq 30$ мм
 $a_2 \leq 10$ мм
 $b \leq 800$ мм
 $c \leq 500$ мм

Рекомендации

Наиболее предпочтительными материалами для этого варианта исполнения являются металл и камень.

Каждый из элементов вывески (подложка и наносимая информация) должен быть выполнен в едином цвете.

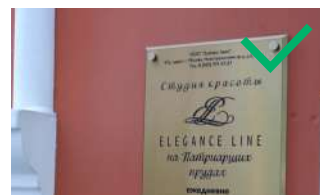

размещение разрешено на исторической улице

размещение разрешено на типовой улице

рекомендуемое исполнение

недопустимое исполнение

ВИТРИНЫ

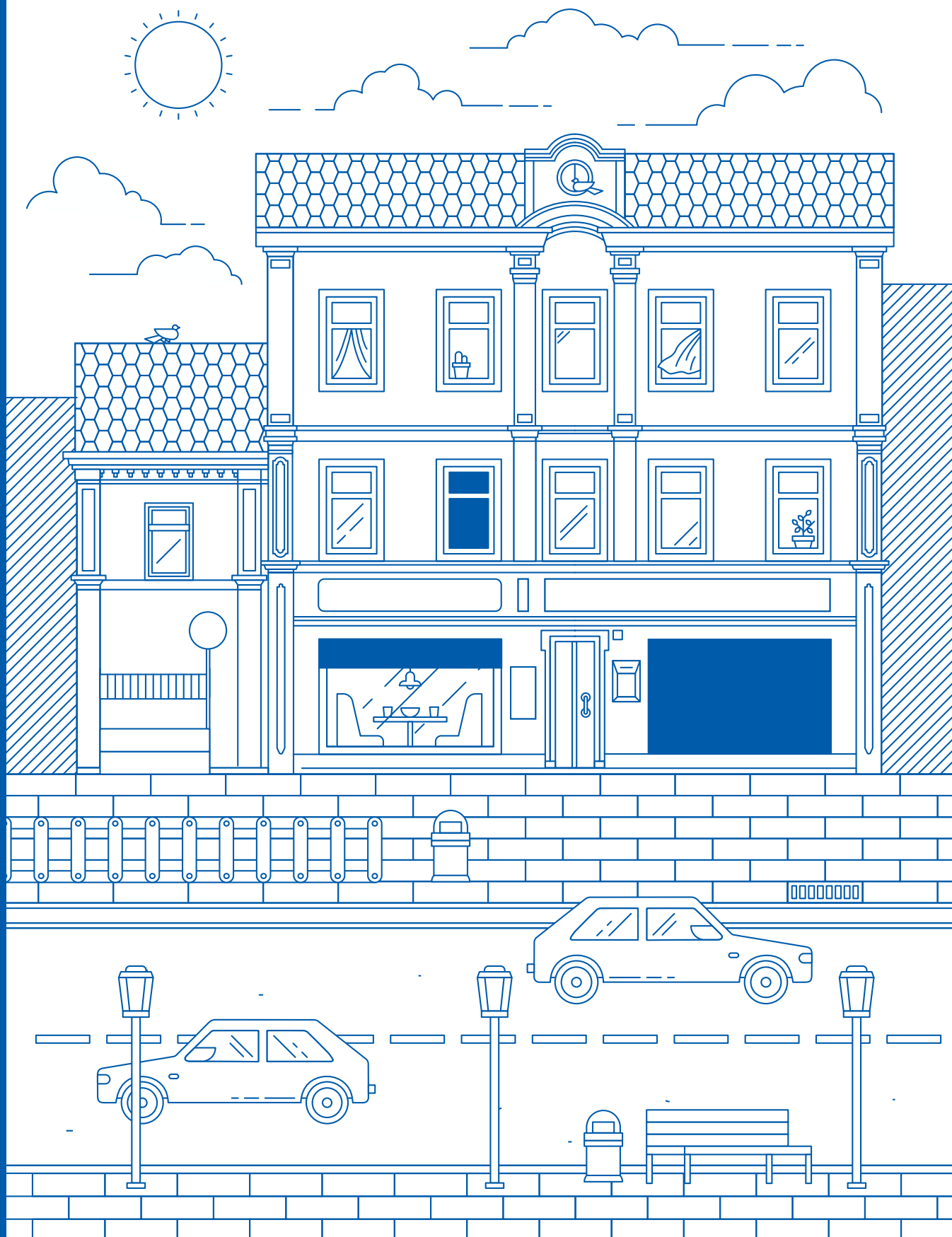

ВИДЫ ОФОРМЛЕНИЯ ВИТРИН

ПОСТОЯННОЕ ОФОРМЛЕНИЕ

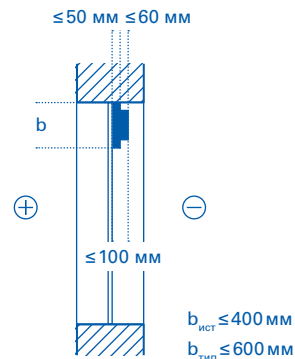
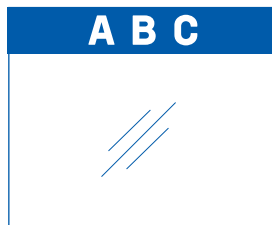

При отсутствии возможности установки плоской вывески над входом и витринами здания выделяется зеленая зона для постоянного оформления витрин. Рекомендуется размещение логотипа и наименования компании с внешней (либо с внутренней) стороны витрины на подложке или без. Разрешенная высота: ≤ 400 мм — для исторических улиц, ≤ 600 мм — для типовых. Толщина подложки не должна превышать 50 мм, объемных букв — 60 мм.

Без подложки

С подложкой



Вариант исполнения

плоский

объемный

плоский

объемный



КОМПАНИЯ

Информация

логотип
организации

фирменное наименование/
коммерческое обозначение



Подсветка

внутренняя



Материалы

металл

пластик

стекло

камень



Цвет

монохром

цвет

ВРЕМЕННОЕ ОФОРМЛЕНИЕ

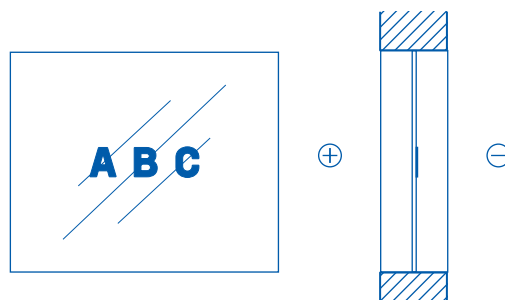

При временном оформлении витрин разрешается размещение информации в плоском исполнении с внешней стороны остекления. Площадь размещаемой информации не должна превышать 30% от общей площади витрины.

A

Вариант исполнения

плоский

24/7

время работы

-70%

акции

i

доп. информация

Информация

Подсветка

—



Материалы

пластик



Цвет

монохром



цвет

ВАРИАНТЫ ИСПОЛНЕНИЯ ПОСТОЯННЫХ ВЫВЕСОК БЕЗ ПОДЛОЖКИ

ПЛОСКИЙ

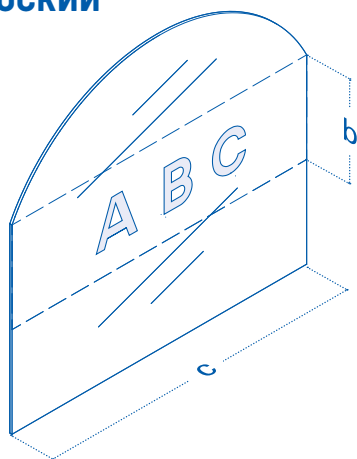

Разрешенные размеры

$b_{\text{ист}} \leq 400$ мм

$b_{\text{тип}} \leq 600$ мм

c определяется шириной витрины

Рекомендации

При данном варианте исполнения информация наносится на самоклеющуюся пленку. Рекомендуется выполнять надпись в едином цвете.



ОБЪЕМНЫЙ

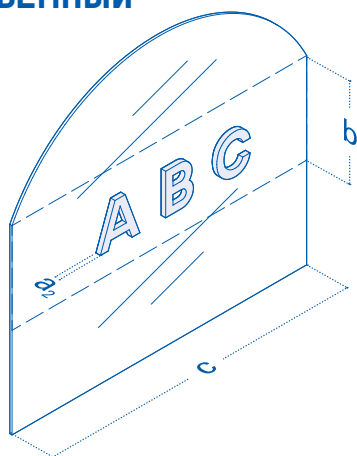

Разрешенные размеры

$a_2 \leq 60$ мм

$b_{\text{ист}} \leq 400$ мм

$b_{\text{тип}} \leq 600$ мм

c определяется шириной витрины

Рекомендации

Наиболее предпочтительными материалами для этого варианта исполнения являются металл, пластик и стекло. При необходимости возможно использование внутренней подсветки.

Рекомендуется использовать светодиоды, как наиболее энергоэффективные и долговечные. Предпочтительно исполнение в едином цвете.



ВАРИАНТЫ ИСПОЛНЕНИЯ ПОСТОЯННЫХ ВЫВЕСОК С ПОДЛОЖКОЙ

ПЛОСКИЙ

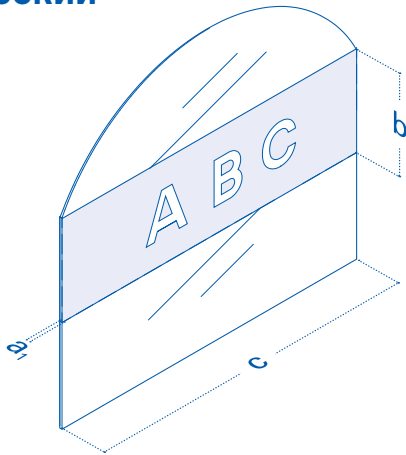

Разрешенные размеры

$a_1 \leq 50$ мм
 $b_{\text{тип}} \leq 600$ мм
 c определяется шириной витрины

Рекомендации

Наиболее предпочтительными материалами для этого варианта исполнения являются пластик и стекло. Каждый из элементов вывески (подложка, информация) должен быть выполнен в едином цвете.



ОБЪЕМНЫЙ

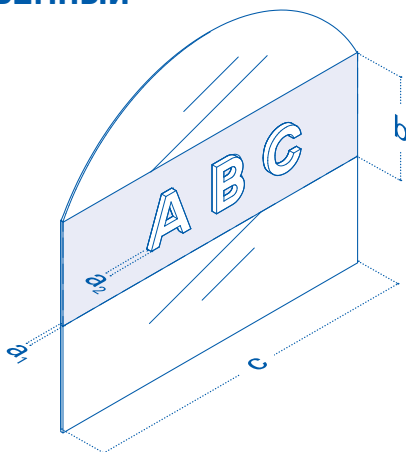

Разрешенные размеры

$a_1 \leq 50$ мм
 $a_2 \leq 60$ мм
 $b_{\text{тип}} \leq 600$ мм
 c определяется шириной витрины

Рекомендации

Наиболее предпочтительными материалами для этого варианта исполнения являются металл, пластик и стекло. При необходимости возможно использование внутренней подсветки информации. Рекомендуется использовать

светодиоды, как наиболее энергоэффективные и долговечные. Допускается использование неона. Каждый из элементов вывески (подложка, информация) должен быть выполнен в едином цвете.



Запрещается заполнение арочных проемов.

размещение разрешено на исторической улице

размещение разрешено на типовой улице

рекомендуемое исполнение

недопустимое исполнение

ПОДСВЕТКА



ВИДЫ ПОДСВЕТКИ

КОНТР-АЖУРНАЯ

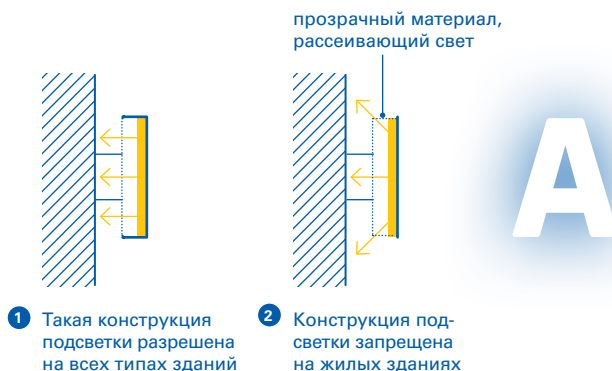

Контр-ажурная подсветка может быть выполнена в 2-х вариантах: с непрозрачными и прозрачными боковыми элементами. Второй вариант запрещен к установке на жилых зданиях, так как рассеянный свет может попадать в окна.

ВНУТРЕННЯЯ

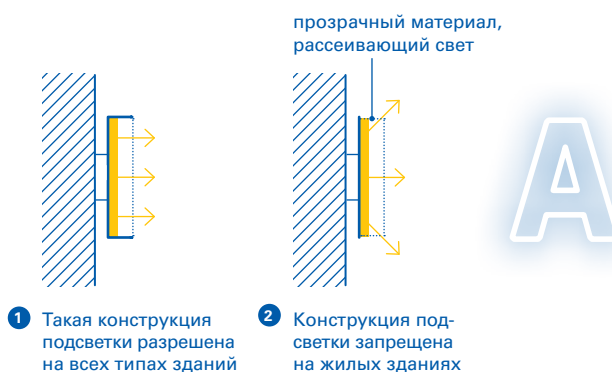

Внутренняя подсветка может быть выполнена в 2-х вариантах: с непрозрачными и прозрачными боковыми элементами. Второй вариант запрещен к установке на жилых зданиях, так как рассеянный свет может попадать в окна.

ТЕХНОЛОГИИ ПОДСВЕТКИ

СВЕТОДИОДНАЯ (LED)



Яркость света	1000 – 2500 lux
Энергоэффективность	высокая
Долговечность	долговечная

ЛЮМИНИСЦЕНТНАЯ



Яркость света	800 – 1500 lux
Энергоэффективность	низкая
Долговечность	средняя

НЕОНОВАЯ



Яркость света	800 – 1500 lux
Энергоэффективность	низкая
Долговечность	недолговечная

ПРИЛОЖЕНИЕ

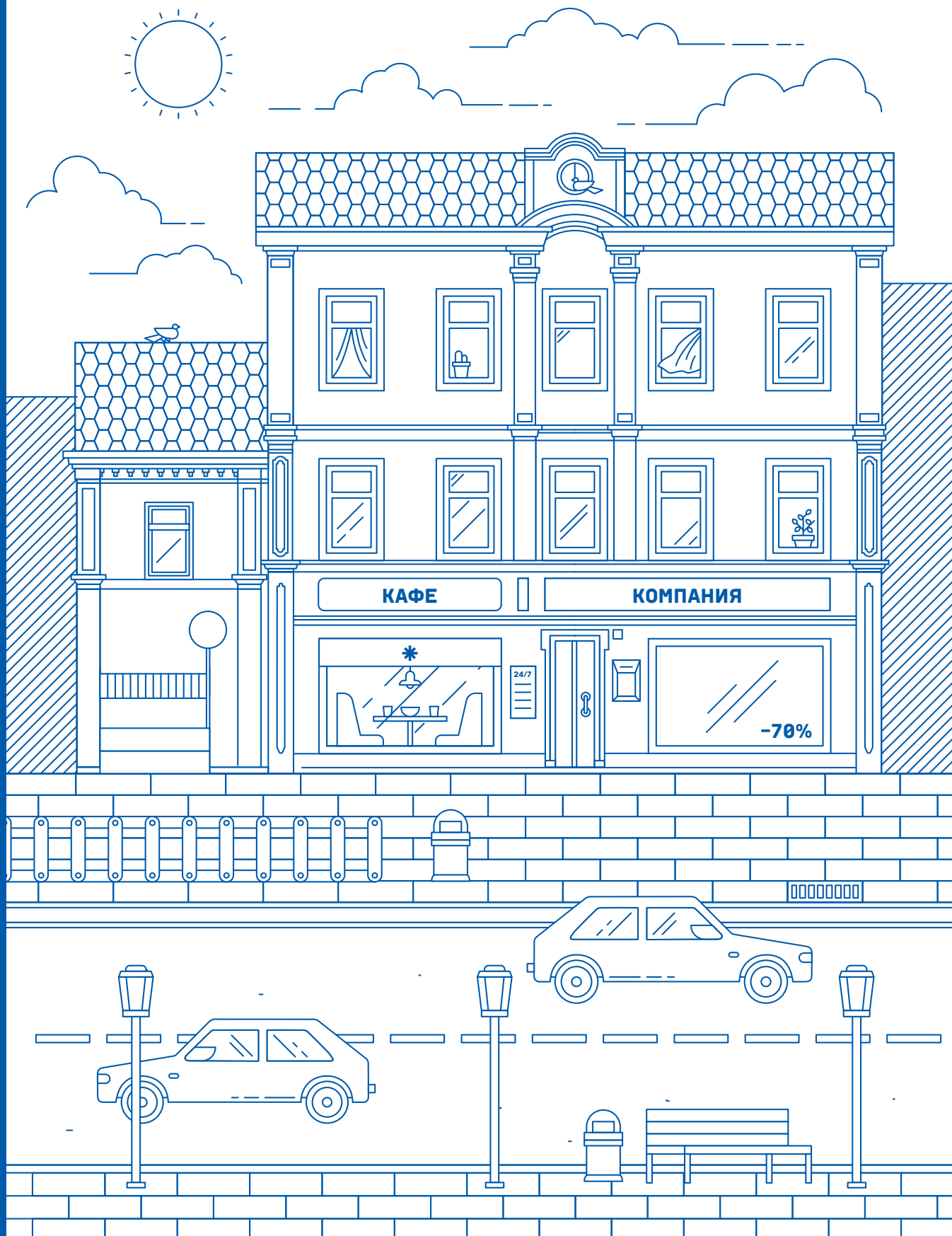

ИЕРАРХИЯ РАЗРЕШЕННЫХ ВЫВЕСОК

Разрешенные типы вывесок различаются по степени влияния на облик улицы. Наиболее предпочтительными являются те вывески, наличие которых минимально сказывается на внешнем виде фасада.

Наиболее предпочтительные



Плоские вывески

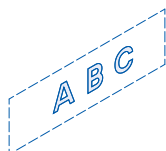

Без подложки, плоское исполнение

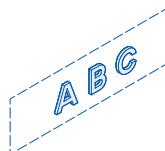

Без подложки, объемное исполнение



Лайтбоксы



Панель-кронштейны



С подложкой, плоское исполнение



С подложкой, гравировка



Общий указатель, с подложкой, плоское исполнение



Без подложки, объемное исполнение



Крепления панель-кронштейнов

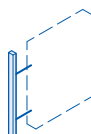

На дистанционных держателях



Информационные таблички



Плоское исполнение



Таблички-общие указатели



Плоское исполнение

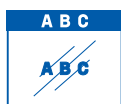

Витрины



Без подложки, объемное исполнение



Без подложки, плоское исполнение



Временное оформление

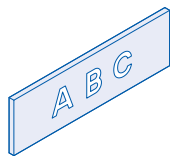

С подложкой, плоское исполнение

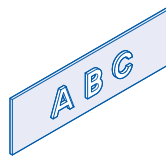

С подложкой, объемное исполнение

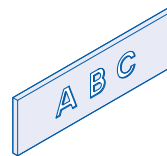

С подложкой, гравировка

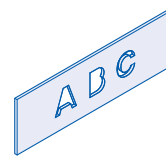

С подложкой, сквозное исполнение

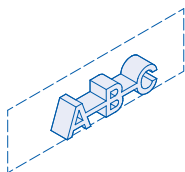

Сложных формы

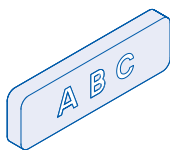

Простых форм, плоское исполнение

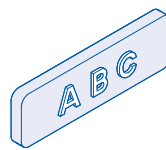

Простых форм, объемное исполнение



С подложкой, объемное исполнение



С подложкой, сквозное исполнение



Панели на опоре



С подложкой, плоское исполнение



С подложкой, объемное исполнение

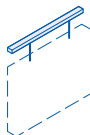

Сверху



Невидимое



Гравировка



Сквозное исполнение



Объемное исполнение



Гравировка



Вырезанное исполнение



Объемное исполнение

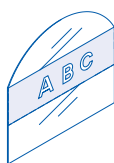

С подложкой, плоское исполнение



С подложкой, объемное исполнение

ДОПОЛНЕНИЕ

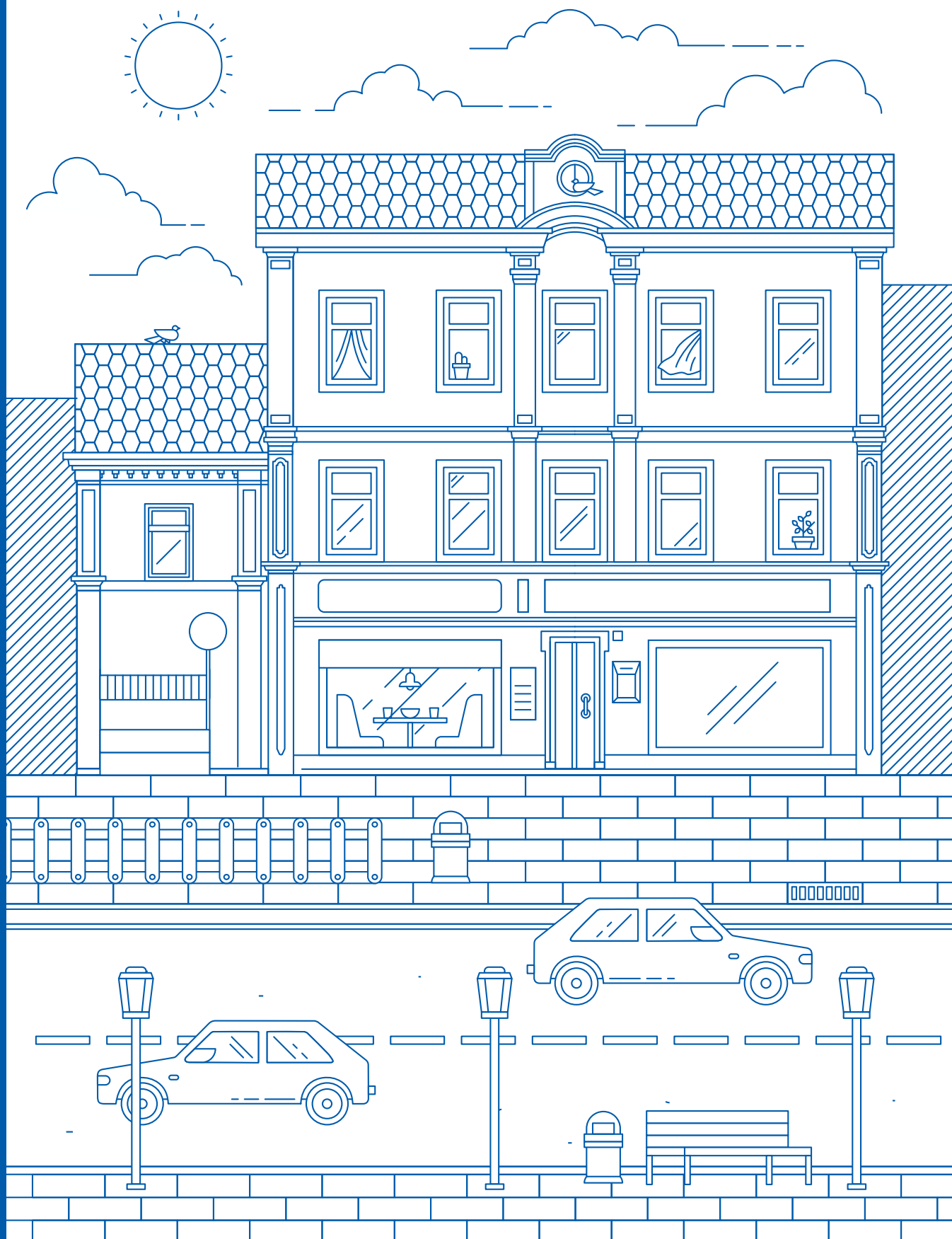

РЕКОМЕНДАЦИИ К РАЗМЕЩЕНИЮ ВЫВЕСОК И ЛАЙТБОКСОВ НА СТЕЛЛАХ ТОРГОВЫХ ЦЕНТРОВ

! Варианты исполнения и требования к вывескам см. в соответствующих разделах дизайн-кода (стр. 50 — 57 для плоских вывесок и стр. 58 — 63 для лайтбоксов).

На стеллах торговых центров разрешено устанавливать либо вывески с подложкой, либо лайтбоксы. Вывески должны быть строго одного типа и варианта исполнения.

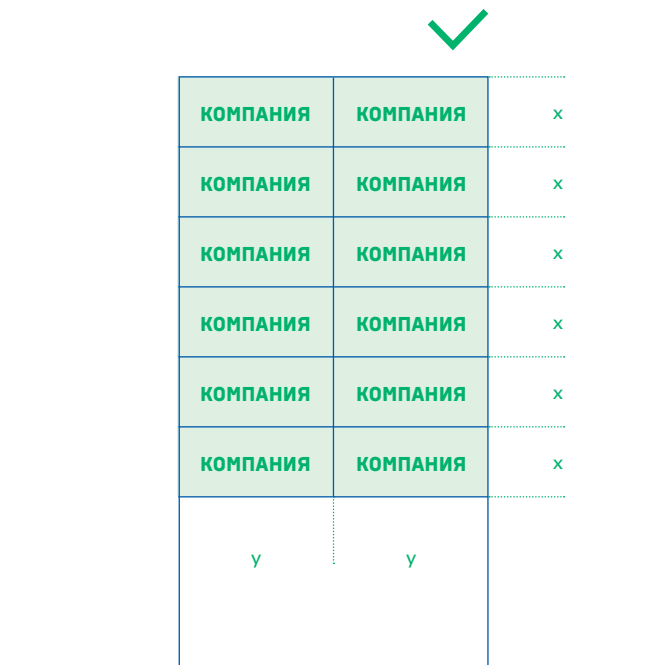
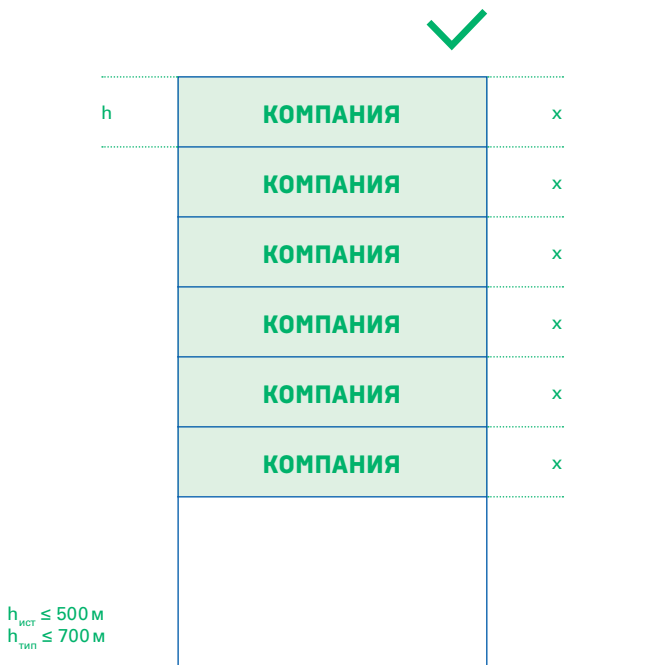

Вывески в рамках одной стеллы должны быть равны по высоте и ширине. Максимальная высота вывесок определяется типом улицы, на которой размещается стелла. Для типовых улиц это не более 700 мм, для исторических — не более 500 мм. Максимальная ширина определяется типом вывески: для лайтбоксов это не более 6 м, для плоских вывесок — не более 12 м.

Допускается размещение вывесок в несколько столбцов, но все вывески в рамках одной стеллы должны размещаться по единой сетке.

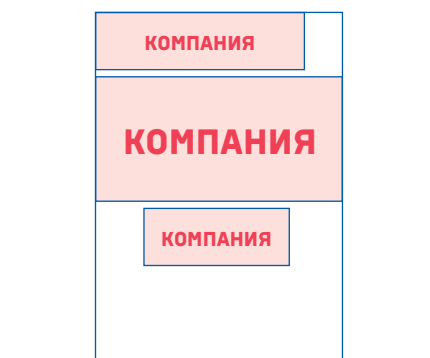

Запрещается несоблюдение заданных максимальных параметров.

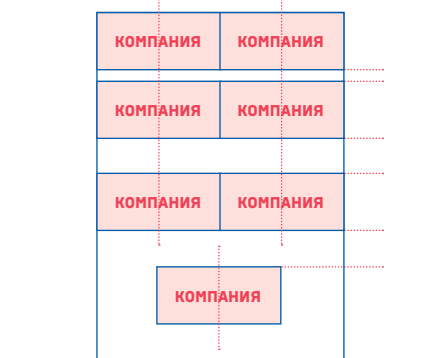

Запрещается хаотичное размещение вывесок, без соблюдения единой сетки размещения.

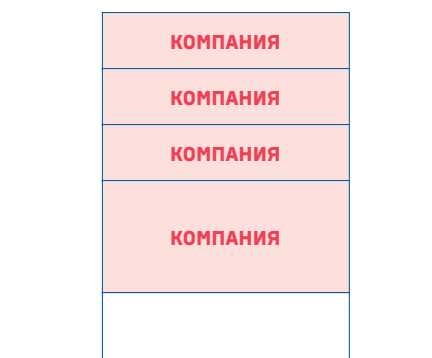

Запрещается размещение вывесок разных размеров в рамках одной стеллы.

КОМПАНИЯ фирменное наименование/
коммерческое обозначение

рекомендуемое
исполнение

недопустимое
исполнение



